

# 9106

## PALM SANDER

ΤΡΙΒΕΙΟ ΠΑΛΜΙΚΟ



Operation manual  
Εγχειρίδιο χρήσης

EN | GR

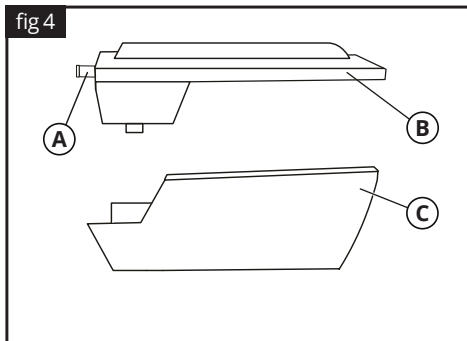
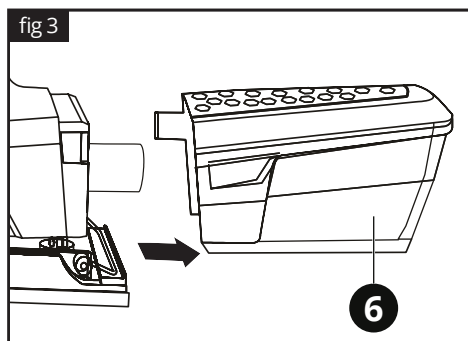
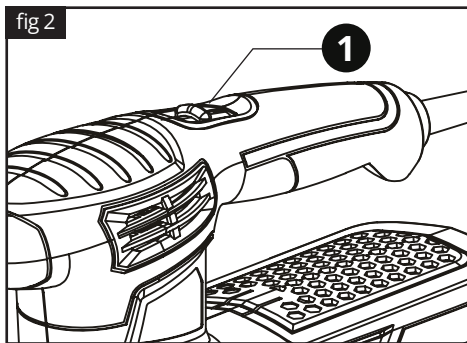
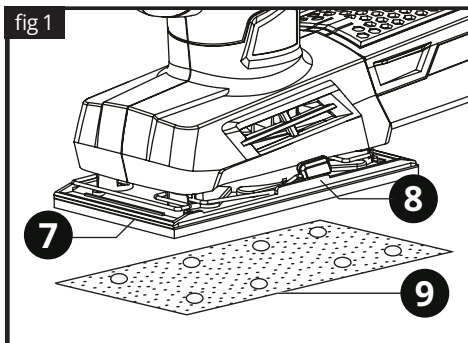

A. Locking tabs / Γλώσσες κλειδώματος B. Dust box (upper) / Δοχείο σκόνης (επάνω μέρος) C. Dust box (bottom) / Δοχείο σκόνης (κάτω μέρος)

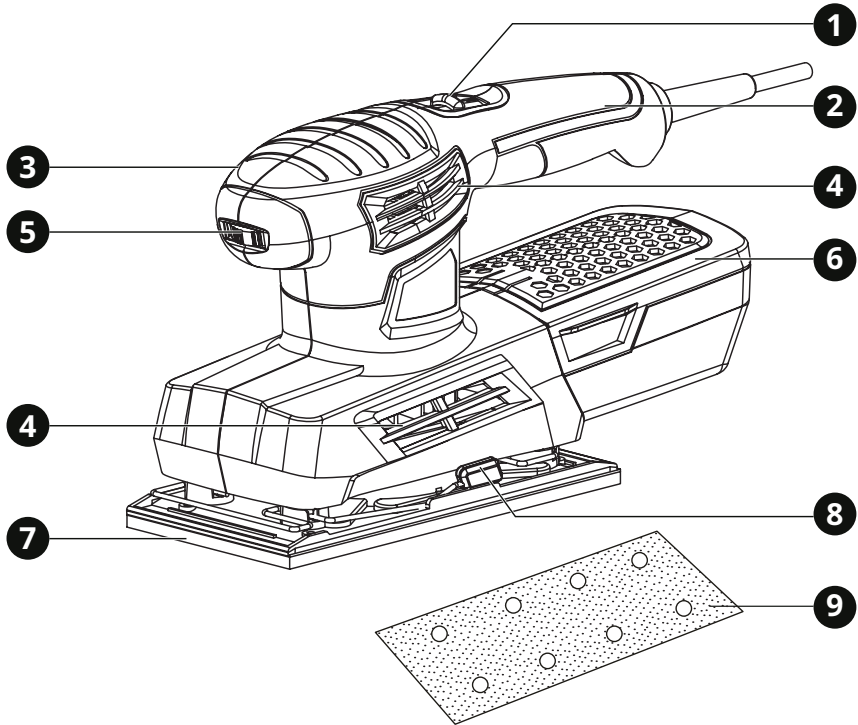

## 1. Overview

### Tool description

- |                           |                                 |
|---------------------------|---------------------------------|
| <b>1</b> ON / OFF switch  | <b>6</b> Dust box               |
| <b>2</b> Main handle      | <b>7</b> Hook & Loop velcro pad |
| <b>3</b> Front handle     | <b>8</b> Sandpaper clamp        |
| <b>4</b> Cooling vents    | <b>9</b> Velcro sanding paper   |
| <b>5</b> Speed adjustment |                                 |

## 2. General safety regulations

### **⚠ WARNING:**

**Disconnect the plug from the power source before making any assembly, adjustments or changing accessories.** Such preventative safety measures reduce the risk of starting the tool accidentally.

### **Read carefully and understand all instructions before using the tool.**

When using power tools, the following instructions must be followed to prevent hazards such as electric shock, fire and/or serious injury.

### Work area safety

- ▶ Keep work area clean and well lit. Cluttered benches and dark areas invite accidents.
- ▶ Do not operate power tools in explosive atmospheres, such as in the presence of flammable liquids, gases or dust. Power tools create sparks which may ignite the dust or fumes.
- ▶ Keep children and bystanders away while operating a power tool. Distractions can cause you to lose control.

### Electrical safety

- ▶ Power tool plugs must match the outlet. Never modify the plug in any way. Do not use any adapter plugs with earthed (grounded) power tools. Unmodified plugs and matching outlets will reduce the risk of electric shock.
- ▶ Avoid body contact with earthed or grounded surfaces such as pipes, radiators, ranges and refrigerators. There is an increased risk of electric shock if your body is earthed or grounded.
- ▶ Do not expose power tools to rain or wet conditions. Water entering a power tool will increase the risk of electric shock.
- ▶ Do not abuse the cord. Never use the cord for carrying, pulling or unplugging the power tool. Keep cord away from heat, oil, sharp edges or moving parts. Damaged or entangled cords increase the risk of electric shock.
- ▶ When operating a power tool outdoors, use

an extension cord suitable for outdoor use. Use of a cord for outdoor use reduces the risk of electric shock.

### Personal safety

- ▶ Stay alert, watch what you are doing and use common sense when operating a power tool. Do not use a power tool while you are tired or under the influence of drugs, alcohol or medication. A moment of distraction while operating power tools may result in serious personal injury.
- ▶ Use safety equipment. Always wear eye protection. Safety equipment such as dust mask, non-skid safety shoes, hard hat, or hearing protection used for appropriate conditions will reduce personal injuries.
- ▶ Avoid accidental starting. Ensure the switch is in the off-position before plugging in. Carrying power tools with your finger on the switch or plugging in power tools that have the switch on invites accidents.
- ▶ Remove any adjusting key or wrench before turning the power tool ON. A wrench or a key left attached to a rotating part of the power tool may result in personal injury.
- ▶ Do not overreach. Keep proper footing and balance at all times. This enables better control of the power tool in unexpected situations.
- ▶ Dress properly. Do not wear loose clothing or jewellery. Keep your hair, clothing and gloves away from moving parts. Loose clothes, jewellery or long hair can be caught in moving parts.
- ▶ If devices are provided for the connection of dust extraction and collection facilities, ensure these are connected and properly used. Use of these devices can reduce dust related hazards.

### Power tool use and care

- ▶ Do not force the power tool. Use the correct power tool for your application. The correct power tool will do the job better and safer for the purpose for which it was designed.
- ▶ Do not use the power tool if the switch does not turn it ON and OFF. Any power tool that cannot be controlled with the switch is dangerous and must be repaired.

- ▶ Disconnect the plug from the power source before making any adjustments, changing accessories or storing power tools. Such preventative safety measures reduce the risk of starting the power tool accidentally.
- ▶ Store idle power tools out of the reach of children and do not allow persons unfamiliar with the power tool or these instructions to operate the power tool. Power tools are dangerous in the hands of untrained users.
- ▶ Maintain power tools, check for misalignment or binding of moving parts, breakage of parts and any other condition that may affect the power tools' operation. If damaged, have the power tool repaired before use. Many accidents are caused by poorly maintained power tools.
- ▶ Keep cutting tools sharp and clean. Properly maintained cutting tools with sharp cutting edges are less likely to bind and are easier to control.
- ▶ Use the power tool, accessories and tool bits etc., in accordance with these instructions and in the manner intended for the particular type of power tool, taking into account the working conditions and the work to be performed. Use of the power tool for operations different from intended could result in a hazardous situation.

## Service

- ▶ Have your power tool serviced by a qualified repair person using only genuine replacement parts. This will ensure that the safety of the power tool is maintained.
- ▶ Follow instruction for lubricating and changing accessories.
- ▶ Keep handles dry, clean and free from oil and grease.

## 3. Specific safety regulations

DO NOT let comfort or familiarity with product (gained from repeated use) replace strict adherence to electric power tools' safety rules. If you use this tool unsafely or incorrectly, you can suffer serious personal injury.

- 1 Wear ear protectors. Exposure to noise can cause hearing loss.
- 2 Use auxiliary handles supplied with the tool. Loss of control can cause personal injury.
- 3 Hold power tools by insulated gripping surfaces when performing an operation where the cutting tool may contact hidden wiring or its own cord. Contact with a "live" wire will make exposed metal parts of the tool "live" and shock the operator.
- 4 Wear a hard hat (safety helmet), safety glasses and/or face shield. Ordinary eye or sun glasses are NOT safety glasses. It is also highly recommended that you wear a dust mask and thickly padded gloves.
- 5 Be sure the bit is secured in place before operation.
- 6 Under normal operation, the tool is designed to produce vibration. The screws can come loose easily, causing a breakdown or accident. Check tightness of screws carefully before operation.
- 7 In cold weather or when the tool has not been used for a long time, let the tool warm up for a while by operating it under no load. This will loosen up the lubrication.
- 8 Always be sure you have a firm footing. Be sure no one is below when using the tool in high locations.
- 9 Hold the tool firmly with both hands.
- 10 Keep hands away from moving parts.
- 11 Do not leave the tool running. Operate the tool only when hand-held.
- 12 Do not point the tool at any one in the area when operating. Parts could fly out and injure someone seriously.
- 13 Do not touch parts close to the bit immediately after operation; they may be extremely hot and could burn your skin.
- 14 Some material contains chemicals which may be toxic. Take caution to prevent dust inhalation and skin contact. Follow material supplier safety data.

## Additional safety regulations for sanders

- Always use protective goggles that conform to the requirements of applicable safety standards. When using power tools, there is always a danger of foreign objects flying off and hitting the eyes of the user or those standing close by and causing permanent injury.
- Always use a dust mask when sanding.
- Always use ear defenders when sanding, particularly if you are going to work for long periods without interruption.
- Always disconnect the sander from the mains before changing the sanding pad and prior to cleaning.
- Do not wear ties or loose clothing.
- Secure the workpiece. Use a vice or clamps to secure the workpiece if appropriate. This is safer than holding it with your hand and allows you to operate the sander with both hands.
- A workpiece that is too small to be secured safely must not be sanded using the machine.
- Always check that the area to be sanded does not contain nails or other foreign objects.
- Keep your hands away from the sanding pad. Avoid placing your hands where there is a chance that they may come into the path of the sanding pad should the sander suddenly jerk or slide uncontrollably.
- Avoid damage caused by accidental starts by always disconnecting the plug from the mains socket before fitting or removing sandpaper or the dust collector.
- Keep the extension cable away from the work area. Position the extension cable so that it cannot become entangled in the workpiece, sander or other obstacle when working with the sander.
- If an extension cable is to be used, it must be in good condition. In addition, also ensure that the extension cable has an sufficiently

large capacity (cable area) for the current used by the sander. Extension cables with an inadequate cable area deliver insufficient voltage, which leads to lower output and overheating.

- Make sure the extension cable is correctly connected and is in good condition. Replace damaged extension cables or get an electrician to repair them prior to use. Protect extension cables from sharp objects, excessive heat, steam and damp areas.

### SAVE THESE INSTRUCTIONS

#### **⚠ WARNING:**

*Misuse or failure to follow the safety rules stated in this instruction manual may cause serious personal injury.*

## 4. Functional description and specifications

### Intended use

The sander is intended for smoothing and finishing various surfaces and material.

#### **⚠ WARNING:**

*If the replacement of the supply cord is necessary, it has to be done by a professional to avoid a safety hazard.*

Tool	9106
Power supply	230V-240V ~ 50Hz
Power input	300W
No load speed	6000-12000 min <sup>-1</sup>
Backing pad size	115 × 230 mm
Weight	2.13kg

### Fitting sanding sheets

- Open the paper clamps **8** on the both sides of the sander's soleplate. (fig 1).
- Take sanding paper **9** of the required grain size and place on the hook & loop pad **7**.
- Make sure that the perforations in the paper correspond with those on the sanding pad.
- Fold the sanding paper at both ends around

the edges of the sanding pad. Make sure that the ends of the sanding paper are clamped.

### **⚠ WARNING:**

*The sanding paper must be fitted firmly on sanding pad and should not come loose.*

To remove the sanding paper **9**, simply peel it away from the hook & loop pad **7**.

## Switch ON and OFF

- To switch on the tool, push the ON / OFF switch **1** to position 1 (fig 2).
- To switch off the tool, push the ON / OFF switch **1** to position 0 (fig 2).

### **⚠ WARNING:**

*Never use the tool for sanding any magnesium workpiece.*

## Sandpaper selection

Selecting the correct grit and type of sandpaper is extremely important in achieving a high quality sanded finish. Aluminum oxide, silicon carbide and other synthetic abrasives are best for power sanding. Natural abrasives such as flint and garnet are too soft for economical use in power sanding. In general, coarse grit will remove most material. Fine grit will produce the best finish in all sanding operations. The condition of the surface to be and-ed will determine which grit will do the best job.

### **i NOTE:**

*Where the sandpaper grits are shown numerically, higher numbers indicate finer grit and lower numbers indicate coarser grit.*

If the surface is rough, start with a coarse grit and sand until the surface is uniform. Medium grit may then be used to remove scratches left by the coarser grit. Fine grit should be used for finishing the surface. Always continue sanding with each grit until the surface is uniform.

## Sanding

Clamp or otherwise secure your workpiece to prevent it from moving under the sander while being sanded. Secure the workpiece in a vice if possible.

### **⚠ WARNING:**

*Any unsecured workpiece could be thrown toward the operator causing injury.*

Place the sander on the workpiece so the complete sanding pad surface is in contact with the workpiece. Turn the sander ON by squeezing the trigger switch. Move the sander slowly over the workpiece making successive passes in parallel lines. When sanding wood, make sure you move the sander parallel to the grain and not across the grain. This will make finish sanding more efficient and smoother.

Upon completion of the sanding operation, turn sander OFF by squeezing and releasing the switch trigger. Wait until the sanding disc comes to a complete stop before removing it from the workpiece.

### **⚠ WARNING:**

*Your sander should only be turned ON when the entire surface of the sanding pad is in contact with the workpiece. Failure to follow this sanding procedure could result in loose sandpaper which could result in possible injury.*

### **i NOTE:**

*Hold the sander with two hands, using both the front and main handles. Be careful NOT to cover the motor cooling vents with your hands. Covering the cooling vents could cause the motor to be damaged by overheating.*

**DO NOT FORCE THE SANDER.** The weight of the sander usually provides adequate pressure. Let the sander and sandpaper do the work. Applying added pressure will slow the motor, increase the wear on the sandpaper and greatly reduce sander speed. Excessive pressure will overload the motor causing possible damage from the motor overheating. It will also create an inferior finish on sanded work. Any finish or resin on wood will soften from the frictional heat, causing sandpaper to become clogged quickly. Do not sand in one spot too long as the sander's rapid action may remove too much material, making the surface uneven.

Extended periods of sanding may tend to overheat the motor. If this occurs, turn sander OFF, wait until the sanding pad comes to a complete stop and remove it from the workpiece. Check to make sure your hands have not been covering the cooling vents. Let the motor cool before continuing sanding operation.

## Using the dust extraction connection

The dust extraction connector together with an external vacuum cleaner takes care of the dust extraction of the working surface. Slide the suction mouth of a vacuum cleaner onto the connector.

## Cleaning the dust box

The dust box will collect much of the sanding dust that is generated during sanding operations. As a result, it must be cleaned out periodically so the dust collection will be efficient.

- Squeeze the sides of the dust box **6** and pull it away from the rear of the sander (fig 3).
- Pry the top of the dust box **B** away from the bottom of the dust box **C** (fig 4).

### NOTE:

*It is best to perform this function either outside or over a trash can, as loose dust will come out of the dust box very easily.*

- Shake all the dust out of the dust box.
- Use a soft DRY brush to remove the dust from the filter located inside the top of the dust box.
- Once all the sanding dust is removed from the dust box, press the upper and lower sections together. They will “snap” into place when properly assembled.
- Reinstall the dust box onto the rear of the sander.

### NOTE:

*The locking tabs **A** will “snap” into place when the dust box is fully pushed onto the rear of the sander.*

## 5. Maintenance

Correct and regular cleaning will improve the safety and extend the lifespan of the device.

**For safe and proper working, always keep the tool and ventilation slots clean.**

The tool may be cleaned most effectively with compressed dry air or with a soft cloth moistened with soapy water. **Always wear safety goggles when cleaning tools with compressed air.**

**Certain cleaning agents and solvents damage**

**plastic parts.** Some of these are: gasoline, carbon tetrachloride, chlorinated cleaning solvents, ammonia and household detergents that contain ammonia.

The brushes and commutator in your tool have been engineered for many hours of dependable service. To maintain peak efficiency of the motor, we recommend every two to six months the brushes be examined.

Store the tool, operating instructions and where necessary the accessories in the original packaging. In this way you will always have all the information and parts ready to hand.

### WARNING:

*Turn the device off, disconnect it from the mains and wait until it cools down before cleaning or maintenance to avoid electric shock or burn.*



**Wear ear defenders**



**Wear safety goggles**



**Wear a dust mask**

## 6. Warranty

This tool has been checked by the manufacturer. From the date of purchase by the final consumer, a two year warranty for **amateur use** covers any faulty material and manufacturing. The receipt or invoice of purchase needs to be displayed in case of a repair that is covered by the warranty. For possible faults during the warranty period, you should address your issue to the retail shop from which the purchase was made.

### Terms of warranty

The warranty is valid only when:

- The tool has been used properly and for the purpose for which it was purchased.
- The tool presents a problem that is due to faulty material and manufacturing.
- Incapability of the tool to perform according to the technical specs provided.



Damages are not covered by the warranty that are due to causes such as:

- Wear due to improper use.
- Partial or total disassembly. The tool's shell must be disassembled only by personnel authorised by the official distributor.
- Damage due to overloading.
- Usage of incorrect or incompatible accessory.
- Bad maintenance from the operator or any other third party.
- Wear that was induced by external factors or rogue particles (dust, debris etc.)
- Wear due to non compliance with the instructions in this manual.

If, during the warranty period, there is a fault that can not be repaired from the authorised service department, the tool will be replaced without any extra cost.

## 7. Repair / Servicing

In case there is a need for a repair after the warranty period has expired, we will provide the best possible attention to repair the tool successfully.

## 8. Disposal



Do not dispose of electrical machines as unsorted municipal waste, use separate collection facilities.

Contact your local government collection systems for information regarding the collection systems available.

If electrical machines are disposed of in landfills or dumps, hazardous substances can leak into the groundwater and get into the food chain, damaging your health and well-being. When replacing old machines with new ones, the retailer will be happy to take back your old machine for disposal.

## 9. Declaration of Conformity

### Authorized Representative

#### PAPADEAS S.A.

4-6 Iroon 1912 St., 13671, Acharne, Greece

Herewith declares that:

The **Palm Sander** with **CODE: 9106** and distinctive title: **QD6521R** under the brand **KRAUSMANN** (Description: Orbital sander, 230V-240V~50Hz, 300W, no-load speed: 6000-12000min<sup>-1</sup>, sanding pad 115x230mm, soft grip handle, 2m cable, VDE plug, with 1pc sanding paper, in color box), is designed in conformity with provision of the Directives 2006/42/EC & 2014/30/EU and the following manufacturing standards: EN62841-1:2015, EN62841-2-4:2014, AfPS GS 2014:01 PAK, EN55014-1: 2017, EN55014-2:2015, EN 61000-3-2:2014, EN61000-3-3:2013.

Year in which "CE" marking was affixed: Machine-year 2018

Date: August 17th, 2018



*\* Accessories and contents may change from the production factory without any warnings, in that case the company bears no responsibility.*

## ΕΛΛΗΝΙΚΑ | GR

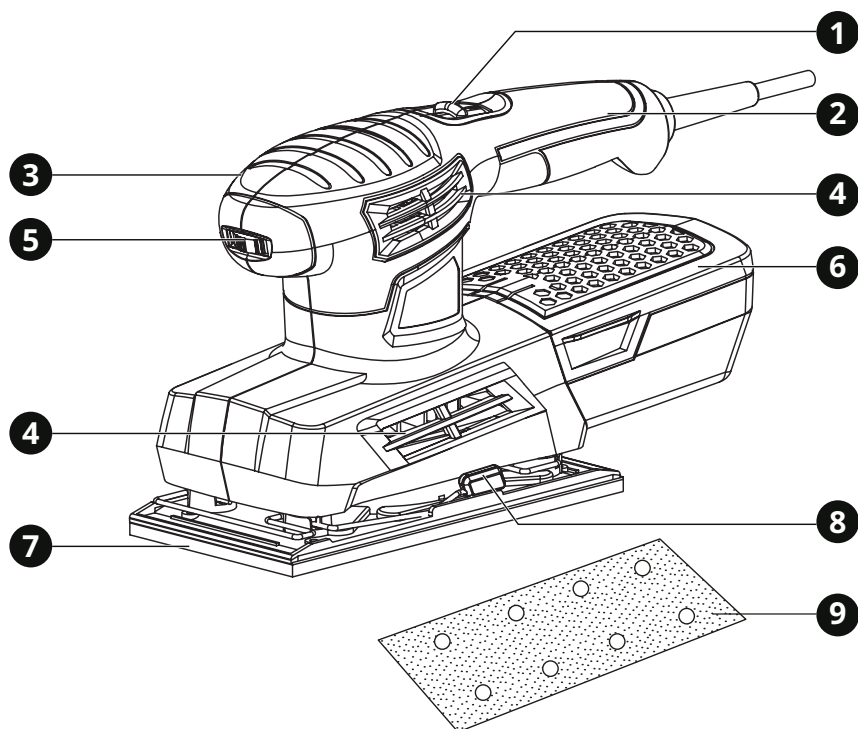

## 1. Επισκόπηση

### Περιγραφή Εργαλείου

- |                      |                              |
|----------------------|------------------------------|
| 1 Διακόπτης ON / OFF | 6 Δοχείο συλλογής σκόνης     |
| 2 Κύρια λαβή         | 7 Βάση λείανσης velcro       |
| 3 Μπροστινή λαβή     | 8 Σφιγκτήρας φύλλου λείανσης |
| 4 Αεραγωγοί ψύξης    | 9 Φύλλο λείανσης velcro      |
| 5 Ρύθμιση ταχύτητας  |                              |

## 2. Γενικές οδηγίες ασφαλείας

### ⚠ ΠΡΟΣΟΧΗ:

**Αποσυνδέστε το φως από την πρίζα πριν προχωρήσετε σε συναρμολόγηση, παραμετροποιήσεις ή αλλαγή αξεσουάρ.**

*Τέτοια προληπτικά μέτρα ασφάλειας μειώνουν τον κίνδυνο ακούσιας εκκίνησης του εργαλείου.*

### **Διαβάστε προσεκτικά και τηρήστε αυτές τις οδηγίες πριν τη χρήση του εργαλείου.**

*Όταν χρησιμοποιείτε ηλεκτρικά εργαλεία, οι ακόλουθες οδηγίες πρέπει να τηρούνται για τη πρόληψη κινδύνου ηλεκτροπληξίας, προσωπικού τραυματισμού και πυρκαγιάς.*

### Ασφάλεια χώρου εργασίας

- ▶ Διατηρείτε το χώρο εργασίας καθαρό και καλά φωτισμένο. Οι βρώμικοι χώροι και οι σκοτεινοί πάγκοι εργασίας κρύβουν κινδύνους.
- ▶ Μη λειτουργείτε ηλεκτρικά εργαλεία στη βροχή ή σε υγρά μέρη. Μη χρησιμοποιείτε τα ηλεκτρικά εργαλεία κοντά σε εύφλεκτα υγρά ή αέρια. Τα ηλεκτρικά εργαλεία δημιουργούν σπινθήρες που μπορεί να αναφλέξουν τη σκόνη ή τις αναθυμιάσεις.
- ▶ Κρατήστε τους επισκέπτες και τα παιδιά μακριά ενώ λειτουργείτε ένα ηλεκτρικό εργαλείο. Κάθε απόσπαση της προσοχής σας μπορεί να προκαλέσει απώλεια ελέγχου του εργαλείου και να προκαλέσει ατύχημα.

### Ασφάλεια ηλεκτρισμού

- ▶ Τα φως των ηλεκτρικών εργαλείων πρέπει να ταιριάζουν με τις πρίζες. Ποτέ μην τροποποιείτε την πρίζα με οποιοδήποτε τρόπο. Μη χρησιμοποιείτε μετατροπείς πρίζας με γειωμένα ηλεκτρικά εργαλεία. Οι πρίζες που δεν έχουν τροποποιηθεί και που ταιριάζουν στο φως θα μειώσουν τον κίνδυνο ηλεκτροπληξίας.
- ▶ Αποφεύγετε σωματική επαφή με γειωμένες επιφάνειες όπως σωλήνες, καλωριφέρ, ψυγεία. Υπάρχει αυξημένος κίνδυνος ηλεκτροπληξίας αν το σώμα σας είναι γειωμένο.

- ▶ Μην εκθέτετε ηλεκτρικά εργαλεία σε συνθήκες βροχής ή σε υγρά. Το νερό που εισέρχεται σε ένα ηλεκτρικό εργαλείο θα αυξήσει τον κίνδυνο ηλεκτροπληξίας.
- ▶ Μην κακομεταχειρίζεστε το καλώδιο. Ποτέ μη χρησιμοποιείτε το καλώδιο για να μεταφέρετε το εργαλείο ή για να το αποσυνδέσετε από την πρίζα τραβώντας το. Φυλάξτε το καλώδιο μακριά από τη ζέστη, το λάδι, κοφτερές επιφάνειες και κινούμενα μέρη. Τα φθαρμένα ή μπερδεμένα καλώδια αυξάνουν τον κίνδυνο ηλεκτροπληξίας.
- ▶ Όταν χρησιμοποιείτε το εργαλείο σε εξωτερικούς χώρους, να χρησιμοποιείτε μόνο προεκτάσεις καλωδίων που είναι κατάλληλες για αντίστοιχη χρήση. Η χρήση ενός τέτοιου καλωδίου μειώνει τον κίνδυνο ηλεκτροπληξίας.

### Προσωπική ασφάλεια

- ▶ Να είστε σε επαγρύπνηση, να προσέχετε τι κάνετε και να χρησιμοποιείτε τη κοινή λογική όταν χρησιμοποιείτε ένα ηλεκτρικό εργαλείο. Μη χρησιμοποιείτε το εργαλείο όταν είστε κουρασμένος ή υπό την επήρεια ναρκωτικών, αλκοόλ ή φαρμακευτικής αγωγής. Μια στιγμή απροσεξίας μπορεί να προκαλέσει σοβαρό προσωπικό τραυματισμό.
- ▶ Χρησιμοποιείτε εξοπλισμό ασφαλείας. Πάντα να φοράτε προστασία για τα μάτια σας. Η χρήση κατάλληλου εξοπλισμού ασφαλείας για τις εκάστοτε συνθήκες εργασίας όπως μάσκα σκόνης, αντιολισθητικά παπούτσια ασφαλείας, κράνος προστασίας ή ωτοασπίδες θα μειώσει τον κίνδυνο προσωπικού τραυματισμού.
- ▶ Αποφύγετε ακούσια εκκίνηση του εργαλείου. Βεβαιωθείτε ότι ο διακόπτης είναι στη θέση OFF πριν το συνδέσετε στην πρίζα. Η μεταφορά εργαλείων που είναι συνδεδεμένα στην πρίζα με το δάκτυλο στο διακόπτη μπορεί να προκαλέσει ατύχημα.
- ▶ Αφαιρέστε τα εργαλεία και κλειδιά ρύθμισης πριν εκκινήσετε το εργαλείο. Αν έχει ξεχαστεί ένα τέτοιο εξάρτημα σε ένα περιτρεφόμενο μέρος του εργαλείου, μπορεί να προκαλέσει προσωπικό τραυματισμό.

- ▶ Μην υπερβάλλετε τετώνοντας τα σωματικά σας μέρη. Διατηρείστε τη σωστή θέση των ποδιών σας και την ισορροπία σας ανά πάσα στιγμή. Έτσι θα έχετε καλύτερο έλεγχο του ηλεκτρικού εργαλείου σε αναπάντεχες καταστάσεις.
- ▶ Ντυθείτε κατάλληλα. Μη φοράτε χαλαρά ρούχα ή κοσμήματα. Κρατείστε τα μαλλιά, ρούχα και γάντια σας μακριά από κινούμενα μέρη. Τα χαλαρά ρούχα, κοσμήματα ή μακριά μαλλιά ενδέχεται να πιαστούν σε κινούμενα μέρη.
- ▶ Αν παρέχονται εξαρτήματα για εξαγωγή και περισυλλογή σκόνης, βεβαιωθείτε ότι είναι συνδεδεμένα και χρησιμοποιούνται σωστά. Η χρήση τέτοιων εξαρτημάτων μπορεί να μειώσουν κινδύνους που σχετίζονται με τη σκόνη.

## Χρήση και φροντίδα του ηλεκτρικού εργαλείου

- ▶ Μη ζορίζετε το ηλεκτρικό εργαλείο. Χρησιμοποιείστε το κατάλληλο ηλεκτρικό εργαλείο για την κάθε ανάγκη. Το κατάλληλο εργαλείο θα φέρει εις πέρας την εργασία με μεγαλύτερη επιτυχία και ασφάλεια, όταν χρησιμοποιείται για το σκοπό που έχει κατασκευαστεί.
- ▶ Μη χρησιμοποιείτε το ηλεκτρικό εργαλείο αν ο διακόπτης δε γυρνάει στη θέση ON και OFF. Οποιοδήποτε ηλεκτρικό εργαλείο που δεν μπορεί να λειτουργήσει με το διακόπτη είναι επικίνδυνο και πρέπει να επισκευαστεί.
- ▶ Να βγάζετε το φως από την πρίζα πριν προχωρήσετε σε αλλαγές των αξεσουάρ ή σε αποθήκευση. Τέτοια προληπτικά μέτρα ασφαλείας μειώνουν τον κίνδυνο ακούσιας εκκίνησης του εργαλείου.
- ▶ Αποθηκεύστε τα εκτός λειτουργίας ηλεκτρικά εργαλεία σε χώρο που δεν είναι προσιτός σε παιδιά και μην επιτρέπετε να τα λειτουργήσουν άτομα που δεν έχουν την κατάλληλη γνώση ή δεν έχουν διαβάσει το εγχειρίδιο χρήσης. Τα ηλεκτρικά εργαλεία είναι επικίνδυνα στα χέρια μη εκπαιδευμένων ατόμων.
- ▶ Συντηρείστε τα ηλεκτρικά εργαλεία, ελέγξτε την ευθυγράμμιση ή εμπλοκή των κινούμενων τμημάτων, τυχόν ρωγμές

τμημάτων, σύνδεση και κάθε άλλη συνθήκη που μπορεί να το καταστήσει επικίνδυνο και να επηρεάσει τη λειτουργία του. Αν έχει υποστεί ζημιά, πρέπει να επισκευαστεί κατάλληλα από ένα εξουσιοδοτημένο σέρβις πριν χρησιμοποιηθεί. Πολλά ατυχήματα μπορούν να συμβούν από ηλεκτρικά εργαλεία που δεν έχουν συντηρηθεί κατάλληλα.

- ▶ Διατηρείστε τα εργαλεία κοφτερά και καθαρά. Τα εργαλεία κοπής που είναι σωστά διατηρημένα και έχουν κοφτερές άκρες είναι λιγότερο πιθανό να χαλάσουν και είναι πιο εύκολα στον έλεγχο.
- ▶ Χρησιμοποιείτε το ηλεκτρικό εργαλείο, τα αξεσουάρ, τα εξαρτήματα κ.λπ. σύμφωνα με αυτές τις οδηγίες και με τον κατάλληλο τρόπο για το συγκεκριμένο τύπο του ηλεκτρικού εργαλείου, λαμβάνοντας υπόψη τις συνθήκες και την εργασία που πρέπει να πραγματοποιηθεί. Η χρήση του εργαλείου για σκοπούς διαφορετικούς από αυτούς για τους οποίους προορίζεται μπορεί να προκαλέσουν μια επικίνδυνη κατάσταση.

## Επισκευή / Σέρβις

- ▶ Δώστε το εργαλείο σας να επισκευαστεί από έναν εξειδικευμένο ειδικό, χρησιμοποιώντας μόνο γνήσια ανταλλακτικά. Αυτό θα εξασφαλίσει τη διατήρηση της ασφάλειας του ηλεκτρικού εργαλείου.
- ▶ Ακολουθείστε τις οδηγίες για τη λίπανση και την αλλαγή των αξεσουάρ.
- ▶ Διατηρείστε τις λαβές στεγνές, καθαρές και χωρίς την ύπαρξη λαδιού και γράσου.

## 3. Ειδικές οδηγίες ασφαλείας

ΜΗΝ αφήνετε την άνεση και την εξοικείωση με το προϊόν (που αποκτήθηκε από εκτεταμένη χρήση) να αντικαταστήσει την αυστηρή συμμόρφωση με τους κανόνες ασφαλείας των ηλεκτρικών εργαλείων. Αν χρησιμοποιείτε αυτό το εργαλείο με λάθος τρόπο και χωρίς ασφάλεια, μπορεί να υποστείτε κάποιο σοβαρό προσωπικό τραυματισμό.

- 1 Na φοράτε προστατευτικά αυτιών. Η έκθεση σε θόρυβο μπορεί να προκαλέσει απώλεια ακοής.
- 2 Na χρησιμοποιείτε το εργαλείο από τη λαβή του. Η απώλεια ελέγχου μπορεί να προκαλέσει προσωπικό τραυματισμό.
- 3 Όταν πραγματοποιείτε εργασίες όπου το εργαλείο μπορεί να έρθει σε επαφή με κρυφή καλωδίωση ή με το ίδιο το καλώδιο, κρατείστε το εργαλείο με μονωμένες επιφάνειες που παρέχουν τριβή. Η επαφή με ένα γυμνό καλώδιο που φέρει ρεύμα θα καταστήσει ηλεκτροφόρα τα εκτεθειμένα μεταλλικά μέρη του εργαλείου και θα προκαλέσει ηλεκτροπληξία στο χειριστή.
- 4 Na φοράτε κράνος προστασίας, γυαλιά προστασίας και / ή μάσκα προσώπου. Τα κανονικά γυαλιά ή γυαλιά ηλίου ΔΕΝ αποτελούν είδη ασφαλείας. Επίσης συνιστάται να φοράτε μάσκα σκόνης και χοντρά μονωμένα γάντια.
- 5 Βεβαιωθείτε ότι τα αξεσουάρ είναι ασφαλισμένα στη θέση πριν ξεκινήσετε τη λειτουργία του εργαλείου.
- 6 Υπό κανονικές συνθήκες, το εργαλείο είναι σχεδιασμένο να παράγει δονήσεις. Οι βίδες μπορούν εύκολα να χαλαρώσουν, προκαλώντας ζημιά ή ατύχημα. Να ελέγχετε προσεκτικά ότι οι βίδες είναι σφιγμένες πριν τη χρήση.
- 7 Σε κρίσιμους καιρούς ή όταν το εργαλείο δεν έχει χρησιμοποιηθεί για αρκετό καιρό, αφήστε το να ζεσταθεί για λίγο λειτουργώντας το σε συνθήκες μηδενικής πίεσης. Με αυτό τον τρόπο θα χαλαρώσει η λίπανση.
- 8 Πάντα να είστε σίγουροι ότι πατάτε γερά στα πόδια σας. Σιγουρευτείτε ότι δεν υπάρχει κάποιος από κάτω όταν χρησιμοποιείτε το εργαλείο σε υψηλές τοποθεσίες.
- 9 Κρατείστε το εργαλείο γερά και με τα δύο σας χέρια.
- 10 Κρατείστε τα χέρια σας μακριά από κινούμενα μέρη.
- 11 Μην αφήνετε το εργαλείο σε λειτουργία. Να το λειτουργείτε μόνο όταν το έχετε στα χέρια σας.
- 12 Μην σημαδεύετε το εργαλείο προς οποιονδήποτε στην περιοχή λειτουργίας.

Κάποιο εξάρτημα ίσως αποκολληθεί με αποτέλεσμα να προκαλέσει σοβαρό τραυματισμό.

- 13 Μην αγγίζετε τα εξαρτήματα κοντά στα κινούμενα μέρη αμέσως μετά τη λειτουργία. Μπορεί τα μέρη του εργαλείου να είναι πολύ ζεστά και να προκαλέσουν εγκαύματα.
- 14 Κάποια υλικά περιέχουν χημικά που μπορεί να είναι τοξικά. Λάβετε μέτρα για να αποφύγετε εισπνοή σκόνης και επαφή με το δέρμα. Ακολουθείστε τις οδηγίες ασφαλείας του παρόχου των υλικών.

## Πρόσθετες οδηγίες ασφαλείας ειδικά για τριβεία

- Χρησιμοποιείτε πάντα προστατευτικά γυαλιά που πληρούν τις απαιτήσεις των προτύπων ασφαλείας. Κατά τη χρήση ηλεκτρικών εργαλείων, υπάρχει πάντα κίνδυνος να εκτοξευτούν ξένα αντικείμενα και να χτυπήσουν τα μάτια του χρήστη ή εκείνων που βρίσκονται κοντά και να προκαλέσουν μόνιμο τραυματισμό.
- Χρησιμοποιείτε πάντα μάσκα σκόνης κατά το τρίψιμο.
- Χρησιμοποιείτε πάντοτε προστατευτικά αυτιών κατά το τρίψιμο, ειδικά εάν λειτουργείτε το εργαλείο για μεγάλα χρονικά διαστήματα χωρίς διακοπή.
- Αποσυνδέετε πάντα το τριβείο από το ρεύμα πριν αλλάξετε το φύλλο λείανσης και πριν τον καθαρισμό.
- Μην φοράτε γραβάτες ή χαλαρά ρούχα.
- Ασφαλίστε το κομμάτι εργασίας. Χρησιμοποιήστε μέγερη ή σφικκίρες για να ασφαλίσετε το κομμάτι εργασίας, εάν χρειάζεται. Αυτό είναι ασφαλέστερο από το να το κρατάτε με το χέρι σας και σας επιτρέπει να χειρίζεστε το τριβείο και με τα δύο χέρια.
- Ένα κομμάτι εργασίας που είναι πολύ μικρό για να ασφαλιστεί δεν πρέπει να τρίβεται με το μηχάνημα.
- Να ελέγχετε πάντοτε ότι η περιοχή που θα τρίψετε δεν περιέχει καρφιά ή άλλα ξένα αντικείμενα.
- Κρατήστε τα χέρια σας μακριά από την επιφάνεια λείανσης. Αποφύγετε την

τοποθέτηση των χεριών σας όπου υπάρχει πιθανότητα να βρεθούν στο δρόμο της λείανσης σε περίπτωση που το τριβείο ξαφνικά χτυπήσει ή γλιστρήσει ανεξέλεγκτα.

- Αποφύγετε τις ζημιές που προκαλούνται από τυχαίες εκκινήσεις αποσυνδέοντας πάντα το φις από την πρίζα πριν από την τοποθέτηση ή την αφαίρεση.
- Εάν πρόκειται να χρησιμοποιηθεί καλώδιο επέκτασης, πρέπει να είναι σε καλή κατάσταση. Επιπλέον, βεβαιωθείτε ότι το καλώδιο επέκτασης έχει αρκετά μεγάλη χωρητικότητα (περιοχή καλωδίου) για το ρεύμα που χρησιμοποιείται από το τριβείο. Τα καλώδια επέκτασης με ανεπαρκή περιοχή παρέχουν ανεπαρκή τάση, η οποία οδηγεί σε χαμηλότερη έξοδο και υπερθέρμανση.
- Κρατήστε το καλώδιο επέκτασης μακριά από την περιοχή εργασίας. Τοποθετήστε το καλώδιο επέκτασης έτσι ώστε να μην μπορεί να μπλέκεται στο τεμάχιο εργασίας, στο τριβείο ή σε άλλο εμπόδιο όταν εργάζεστε με το τριβείο.
- Βεβαιωθείτε ότι το καλώδιο προέκτασης είναι σωστά συνδεδεμένο και είναι σε καλή κατάσταση. Αντικαταστήστε τα κατεστραμμένα καλώδια επέκτασης ή ζητήστε από έναν ηλεκτρολόγο να τα επισκευάσει πριν από τη χρήση. Προστατέψτε τα καλώδια επέκτασης από αιχμηρά αντικείμενα, υπερβολική θερμότητα, ατμό και υγρές περιοχές.

## ΑΠΟΘΗΚΕΥΣΤΕ ΑΥΤΟ ΤΟ ΕΓΧΕΙΡΙΔΙΟ ΧΡΗΣΗΣ

### ⚠ ΠΡΟΣΟΧΗ:

Κατάχρηση ή μη τήρηση των οδηγιών ασφαλείας που αναγράφονται σε αυτό το εγχειρίδιο χρήσης μπορεί να προκαλέσουν σοβαρό προσωπικό τραυματισμό.

## 4. Περιγραφή λειτουργιών και προδιαγραφών

### Προβλεπόμενη χρήση

Το παλμικό τριβείο είναι σχεδιασμένο για λείανση σε διάφορες επιφάνειες και υλικά.

### ⚠ ΠΡΟΣΟΧΗ:

Αν είναι απαραίτητη η αντικατάσταση του καλωδίου παροχής ρεύματος, τότε πρέπει να γίνει από έναν επαγγελματία ώστε να αποφευχθεί κίνδυνος τραυματισμού.

Εργαλείο	9106
Τάση λειτουργίας	230V-240V ~ 50Hz
Ισχύς εισόδου	300W
Ταχύτητα χωρίς φορτίο	6000-12000 min <sup>-1</sup>
Μέγεθος βάσης λείανσης	115 × 230 mm
Βάρος	2.13kg

### Τοποθετώντας φύλλο λείανσης

- Ανοίξτε τους σφιγκτήρες **8** και στις δύο πλευρές της βάσης του τριβείου (fig 1).
- Επιλέξτε το φύλλο λείανσης **9** με το κατάλληλο πάχος και τοποθετήστε το στη βάση velcro **7**.
- Σιγουρευτείτε ότι οι τρύπες στο φύλλο λείανσης ανταποκρίνονται στις αντίστοιχες θέσεις στη βάση λείανσης.
- Διπλώστε το φύλλο λείανσης στις δύο άκρες γύρω από τις άκρες της βάσης λείανσης. Σιγουρευτείτε ότι οι άκρες του φύλλου λείανσης είναι καλά σφιγμένες στη βάση.

### ⚠ ΠΡΟΣΟΧΗ:

Το φύλλο λείανσης πρέπει να είναι τοποθετημένο σφιχτά στη βάση λείανσης και να μην είναι χαλαρό.

Για να αφαιρέσετε το φύλλο λείανσης **9**, απλά ξεκολλήστε το από τη βάση velcro **7**.

### ON / OFF λειτουργία

- Για να εκκινήσετε το εργαλείο, πιέστε το διακόπτη ON/OFF **1** στη θέση 1 (fig 2).
- Για να απενεργοποιήσετε το εργαλείο, πιέστε το διακόπτη ON/OFF **1** στη θέση 0 (fig 2).

### ⚠ ΠΡΟΣΟΧΗ:

Μην χρησιμοποιείτε το εργαλείο για λείανση επιφανειών με μαγνήσιο.

## Επιλογή φύλλου λείανσης

Επιλέγοντας το σωστό πάχος και τον τύπο φύλλου λείανσης είναι εξαιρετικά σημαντικό για την επίτευξη υψηλής ποιότητας λείανσης. Το οξείδιο του αργιλίου, το καρβίδιο του πυριτίου και άλλα συνθετικά λειαντικά είναι τα καλύτερα για τρίψιμο ισχύος. Τα φυσικά λειαντικά όπως το νήμα και ο γρανίτης είναι πολύ μαλακά για οικονομική χρήση στο τρίψιμο ισχύος. Γενικά, το χοντρό φύλλο λείανσης θα αφαιρέσει το μεγαλύτερο μέρος του υλικού. Το λεπτό φύλλο θα παράγει το καλύτερο φινιρίσμα σε όλες τις εργασίες λείανσης. Η κατάσταση της επιφάνειας που πρόκειται να δουλευτεί θα καθορίσει ποιό φύλλο λείανσης θα κάνει την καλύτερη δουλειά.

### ❗ ΣΗΜΕΙΩΣΗ:

Όπου οι κόκκοι φύλλου λείανσης εμφανίζονται αριθμητικά, οι υψηλότεροι αριθμοί υποδεικνύουν λεπτότερο τρίψιμο και οι χαμηλότεροι αριθμοί υποδεικνύουν χοντρό τρίψιμο.

Εάν η επιφάνεια είναι τραχιά, ξεκινήστε με ένα χοντρό φύλλο λείανσης μέχρι η επιφάνεια να γίνει ομοιόμορφη. Μπορεί στη συνέχεια να χρησιμοποιηθεί μεσαίο φύλλο για την αφαίρεση γρατσουνιών που αφήνονται από το χονδροειδές τρίψιμο. Θα πρέπει να χρησιμοποιείται λεπτό φύλλο για το τελείωμα της επιφάνειας. Συνεχίζετε πάντα να τρίβετε έως ότου η επιφάνεια γίνει ομοιόμορφη.

## Τρίψιμο

Σφίξτε ή ασφαλίστε με άλλο τρόπο το κομμάτι εργασίας σας για να αποτρέψετε το να κινείται κάτω από το τριβείο ενώ τρίβετε. Ασφαλίστε το κομμάτι εργασίας σε μια μέγγενη, εάν είναι εφικτό.

### ⚠ ΠΡΟΣΟΧΗ:

Οποιοδήποτε μη ασφαλισμένο κομμάτι εργασίας θα μπορούσε να πεταχτεί προς τον χειριστή προκαλώντας τραυματισμό.

Τοποθετήστε το τριβείο στο τεμάχιο εργασίας έτσι ώστε η πλήρης επιφάνεια του φύλλου λείανσης να έρχεται σε επαφή με το κομμάτι εργασίας. Ενεργοποιήστε το τριβείο πιέζοντας τη σκανδάλη. Μετακινήστε το τριβείο αργά πάνω από το κομμάτι εργασίας κάνοντας διαδοχικά περάσματα σε παράλληλες γραμμές. Κατά τη λείανση ξύλου, βεβαιωθείτε ότι μετακινείτε

το τριβείο παράλληλα με τις ίνες του και όχι κάθετα. Αυτό θα κάνει το φινιρίσμα λείανσης πιο αποτελεσματικό και ομαλό.

Με την ολοκλήρωση της λειτουργίας λείανσης, απενεργοποιήστε το τριβείο πιέζοντας και απελευθερώνοντας τη σκανδάλη. Περιμένετε μέχρι το φύλλο λείανσης να σταματήσει τελείως πριν το αφαιρέσετε από το τεμάχιο εργασίας.

### ⚠ ΠΡΟΣΟΧΗ:

Το τριβείο σας πρέπει να είναι ΕΝΕΡΓΟΠΟΙΗΜΕΝΟ μόνο όταν ολόκληρη η επιφάνεια του φύλλου λείανσης έρχεται σε επαφή με το αντικείμενο εργασίας. Η μη τήρηση αυτής της διαδικασίας μπορεί να οδηγήσει σε χαλαρό φύλλο λείανσης που θα μπορούσε να οδηγήσει σε πιθανό τραυματισμό.

### ❗ ΣΗΜΕΙΩΣΗ:

Κρατήστε το τριβείο με δύο χέρια, χρησιμοποιώντας τις μπροστινές και τις κύριες λαβές. Προσέξτε να μην καλύπτετε τους αεραγωγούς ψύξης του κινητήρα με τα χέρια σας. Το κάλυμμα των αεραγωγών ψύξης μπορεί να προκαλέσει ζημιά στον κινητήρα λόγω υπερθέρμανσης.

## ΜΗΝ ΠΙΕΖΕΤΕ ΤΟ ΤΡΙΒΕΙΟ.

Το βάρος του τριβείου συνήθως παρέχει επαρκή πίεση. Αφήστε το τριβείο και το φύλλο λείανσης να κάνουν τη δουλειά. Η εφαρμογή πρόσθετης πίεσης θα επιβραδύνει τον κινητήρα, θα αυξήσει τη φθορά στο φύλλο λείανσης και θα μειώσει σημαντικά την ταχύτητα τριβής. Η υπερβολική πίεση θα υπερφορτώσει τον κινητήρα προκαλώντας πιθανή ζημιά από την υπερθέρμανση του κινητήρα. Θα δημιουργήσει επίσης ένα κατώτερο αποτέλεσμα σε εργασίες τριψίματος. Οποιοδήποτε φινιρίσμα ή ρητίνη στο ξύλο θα μαλακώσει από τη θερμότητα τριβής, αναγκάζοντας το φύλλο λείανσης να φράξει γρήγορα. Μην τρίβετε σε ένα σημείο πολύ, καθώς η γρήγορη δράση του τριβείου μπορεί να αφαιρέσει πολύ υλικό, καθιστώντας την επιφάνεια άνιση. Παρατεταμένες περιόδους λείανσης μπορεί να τείνουν να υπερθερμάνουν τον κινητήρα. Εάν συμβεί αυτό, απενεργοποιήστε το τριβείο, περιμένετε έως ότου η βάση λείανσης σταματήσει τελείως και αφαιρέστε το από το τεμάχιο εργασίας. Ελέγξτε για να βεβαιωθείτε ότι τα χέρια σας δεν καλύπτουν τους αεραγωγούς ψύξης. Αφήστε τον κινητήρα να κρυώσει πριν συνεχίσετε τη λείανση.



## Χρήση του δοχείου συλλογής σκόνης

Το δοχείο συλλογής σκόνης μαζί με μια ηλεκτρική σκούπα φροντίζουν για τη συλλογή σκόνης από την επιφάνεια εργασίας. Τοποθετήστε το στόμιο από μια ηλεκτρική σκούπα στην ειδική υποδοχή.

## Καθαρισμός του δοχείου συλλογής σκόνης

Το δοχείο συλλογής σκόνης θα συλλέξει μεγάλο μέρος της σκόνης που δημιουργείται κατά τις εργασίες λείανσης. Ως εκ τούτου, πρέπει να καθαρίζεται περιοδικά ώστε η συλλογή σκόνης να είναι αποτελεσματική.

- Πιέστε τα πλαϊνά του δοχείου συλλογής σκόνης **6** και τραβήξτε το προς τα πίσω από το τριβείο (fig 3).
- Αφαιρέστε το πάνω μέρος του δοχείου σκόνης **B** μακριά από το κάτω μέρος του δοχείου σκόνης **C** (fig 4).

### ΣΗΜΕΙΩΣΗ:

Είναι καλύτερο να εκτελέσετε αυτήν τη λειτουργία είτε έξω είτε πάνω από ένα δοχείο απορριμμάτων, καθώς η σκόνη θα βγει πολύ από το δοχείο σκόνης εύκολα.

- Ανακινήστε όλη τη σκόνη από το δοχείο σκόνης.
- Χρησιμοποιήστε μια μαλακή στεγνή βούρτσια για να αφαιρέσετε τη σκόνη από το φίλτρο που βρίσκεται στο πάνω μέρος του δοχείου σκόνης.
- Μόλις αφαιρεθεί όλη η σκόνη λείανσης από το δοχείο σκόνης, πιέστε τα πάνω και κάτω τμήματα μαζί. Θα «κουμπώσουν» στη θέση τους όταν συναρμολογηθούν σωστά.
- Τοποθετήστε ξανά το δοχείο σκόνης στο πίσω μέρος του τριβείου.

### ΣΗΜΕΙΩΣΗ:

Οι γλωσσες κλειδώματος **A** θα «κουμπώσουν» στη θέση τους όταν το δοχείο σκόνης μπει πλήρως στο πίσω μέρος του τριβείου.

## 5. Συντήρηση

Ο σωστός και τακτικός καθαρισμός θα βελτιώσει την ασφάλεια και θα επεκτείνει τη διάρκεια ζωής του εργαλείου.

**Για ασφαλή και σωστή εργασία, πάντα να**

**κρατάτε καθαρές τις υποδοχές εξαερισμού και το ίδιο το εργαλείο σε καλή κατάσταση.**

Το εργαλείο μπορεί να καθαριστεί αποτελεσματικά με ξηρό συμπιεσμένο αέρα ή με ένα μαλακό πανί βρεγμένο με σαπουνόνερο.

**Πάντα να φοράτε προστατευτικά ματιών όταν καθαρίζετε τα εργαλεία με συμπιεσμένο αέρα.**

**Ορισμένα καθαριστικά μέσα και διαλύτες μπορεί να προκαλέσουν βλάβη σε πλαστικά μέρη.** Κάποια από αυτά είναι: βενζίνη, τετραχλωράνθρακας, χλωριωμένοι διαλύτες καθαρισμού, αμμωνία και οικιακά απορρυπαντικά που περιέχουν αμμωνία.

Οι ψύκτρες (καρβονάκια) και ο διακόπτης στο εργαλείο σας έχουν σχεδιαστεί για πολλές ώρες αξιόπιστης λειτουργίας. Για να διατηρηθεί η μέγιστη απόδοση του κινητήρα, συνιστούμε κάθε δύο έως έξι μήνες να εξετάζονται οι ψύκτρες.

Αποθηκεύστε το εργαλείο, το εγχειρίδιο χρήσης και όπου είναι απαραίτητο τα αξεσουάρ στη γνήσια συσκευασία. Με αυτό τον τρόπο θα έχετε πάντα όλη την πληροφορία και τα διάφορα μέρη στη διάθεσή σας.

### ΠΡΟΣΟΧΗ:

Απενεργοποιήστε το εργαλείο, αποσυνδέστε την από το ρεύμα και περιμένετε μέχρι να κρυώσει πριν από τον καθαρισμό ή τη συντήρηση για να αποφύγετε ηλεκτροπληξία ή εγκαύματα.



**Να φοράτε προστατευτικά αυτιών**



**Να φοράτε προστατευτικά ματιών**



**Να φοράτε μάσκα για τη σκόνη**

## 6. Εγγύηση

Αυτό το εργαλείο έχει ελεγχθεί από τον κατασκευαστή. Από την ημερομηνία αγοράς από τον τελικό καταναλωτή, η εγγύηση δύο ετών για **ερασιτεχνική χρήση** καλύπτει κάθε ελαττωματικό υλικό και κατασκευή. Η απόδειξη ή το τιμολόγιο αγοράς πρέπει να επιδεικνύεται σε περίπτωση επισκευής που καλύπτεται από την



εγγύηση. Για πιθανές βλάβες κατά τη διάρκεια της περιόδου εγγύησης, θα πρέπει να απευθυνθείτε στο κατάστημα λιανικής πώλησης από το οποίο πραγματοποιήθηκε η αγορά.

## Όροι εγγύησης

Η εγγύηση ισχύει μόνο όταν:

- Το εργαλείο έχει χρησιμοποιηθεί σωστά και για τον σκοπό για τον οποίο αγοράστηκε.
- Το εργαλείο παρουσιάζει ένα πρόβλημα που οφείλεται σε ελαττωματικό υλικό και κατασκευή.
- Το εργαλείο αδυναμεί να εκτελέσει εργασίες σύμφωνα με τις τεχνικές προδιαγραφές που παρέχονται.

Δεν καλύπτονται από την εγγύηση ζημιές που οφείλονται σε αιτίες όπως:

- Φθορά λόγω ακατάλληλης χρήσης.
- Μερική ή ολική αποσυναρμολόγηση. Η αποσυναρμολόγηση πρέπει να γίνεται μόνο από προσωπικό εξουσιοδοτημένο από τον επίσημο διανομέα.
- Ζημιές λόγω υπερφόρτωσης.
- Χρήση εσφαλμένου ή ασύμβατου εξαρτήματος.
- Κακή συντήρηση από τον χειριστή ή οποιοδήποτε άλλο τρίτο μέρος.
- Φθορά που προκλήθηκε από εξωτερικούς παράγοντες ή ξένα σωματίδια (σκόνη, μπάζα κ.λπ.)
- Φθορά λόγω μη συμμόρφωσης με τις οδηγίες αυτού του εγχειριδίου.

Εάν, κατά τη διάρκεια της περιόδου εγγύησης, υπάρχει ζημιά που δεν μπορεί να επισκευαστεί από το εξουσιοδοτημένο τμήμα σέρβις, το εργαλείο θα αντικατασταθεί χωρίς πρόσθετο κόστος.

## 7. Επισκευή / Σέρβις

Σε περίπτωση ανάγκης για επισκευή μετά τη λήξη της περιόδου εγγύησης, θα δώσουμε την καλύτερη δυνατή προσοχή για την επιτυχή επιδιόρθωση του εργαλείου.

## 8. Περιβάλλον



Μην απορρίπτετε τις ηλεκτρικές μηχανές ως αστικά απόβλητα χωρίς διαλογή, χρησιμοποιήστε χωριστές εγκαταστάσεις συλλογής.

Επικοινωνήστε με τα συστήματα συλλογής τοπικής κυβέρνησης που είναι διαθέσιμα. Εάν τα ηλεκτρικά μηχανήματα απορρίπτονται σε χώρους υγειονομικής ταφής ή χωματερές, επικίνδυνες ουσίες μπορεί να διαρρεύσουν στα υπόγεια ύδατα και να εισέλθουν στην τροφική αλυσίδα, βλάπτοντας την υγεία και την ευημερία.

Κατά την αντικατάσταση των παλαιών μηχανημάτων με καινούργια, ο έμπορος λιανικής θα χαρεί να πάρει πίσω το παλιό σας μηχανήμα για απόρριψη.

## 9. Δήλωση Συμμόρφωσης

### Εξουσιοδοτημένος Αντιπρόσωπος

**ΠΑΠΑΔΕΑΣ Α.Ε.**

Ηρώων 1912 4-6, 13671, Αχαρναί, Ελλάδα

Δια της παρούσης δηλώνεται ότι:

Το **Ηλεκτρικό Παλμικό Τριβείο με ΚΩΔΙΚΟ: 9106** και διακριτικό τίτλο: **QD6521R** υπό την επωνυμία **KRAUSMANN** (Περιγραφή: Παλμικό τριβείο, 230V-240V~50Hz, 300W, ταχύτητα χωρίς φορτίο 6000-12000min<sup>-1</sup>, μέγεθος βάσης λείανσης 115x230mm, αντιολισθητική λαβή, καλώδιο 2m, με 1 τεμ. φύλλο λείανσης, σε έγχρωμο κουτί), είναι σχεδιασμένο σύμφωνα με τη διάταξη των Οδηγιών 2006/42/EC & 2014/30/EU και σύμφωνα με τα ακόλουθα πρότυπα: EN62841-1:2015, EN62841-2-4:2014, AfPS GS 2014:01 PAK, EN55014-1: 2017, EN55014-2:2015, EN 61000-3-2:2014, EN61000-3-3:2013.

Έτος απόκτησης "CE" πιστοποίησης: 2018  
Ημερομηνία: 17 Αυγούστου 2018



\* Τα αξεσουάρ και τα περιεχόμενα ενδέχεται να αλλάξουν από το εργοστάσιο παραγωγής χωρίς προειδοποίηση, σε αυτή την περίπτωση η εταιρεία δεν φέρει καμία ευθύνη.





**KRAUSMANN**  
POWER TOOLS

**RELIABLE PERFORMANCE**

**9106**

[www.krausmann.gr](http://www.krausmann.gr)

