

**3330**

**CORDLESS GARDEN PRUNER**

ΨΑΛΙΔΙ ΚΛΑΔΟΥ ΕΠΑΝΑΦΟΡΤΙΖΟΜΕΝΟ



Operation manual  
Εγχειρίδιο χρήσης

EN | GR

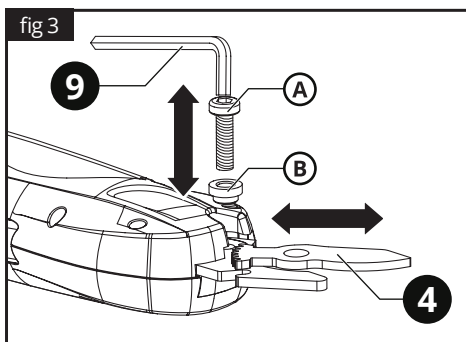
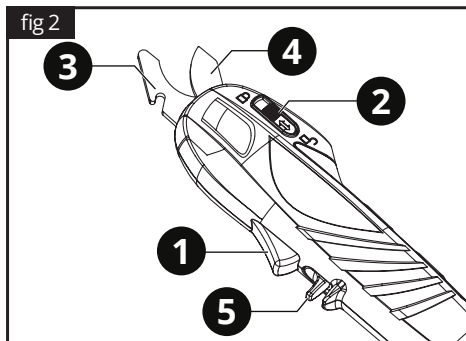
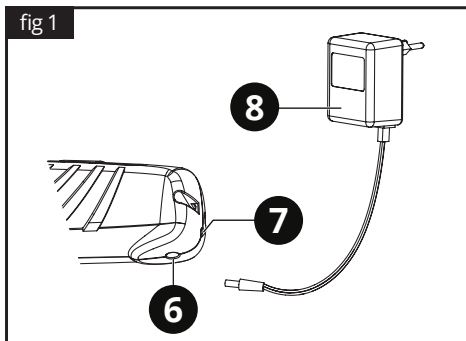

A. Blade screw / Βίδα λεπίδας, B. Bush / Ροδέλα

## ENGLISH | EN

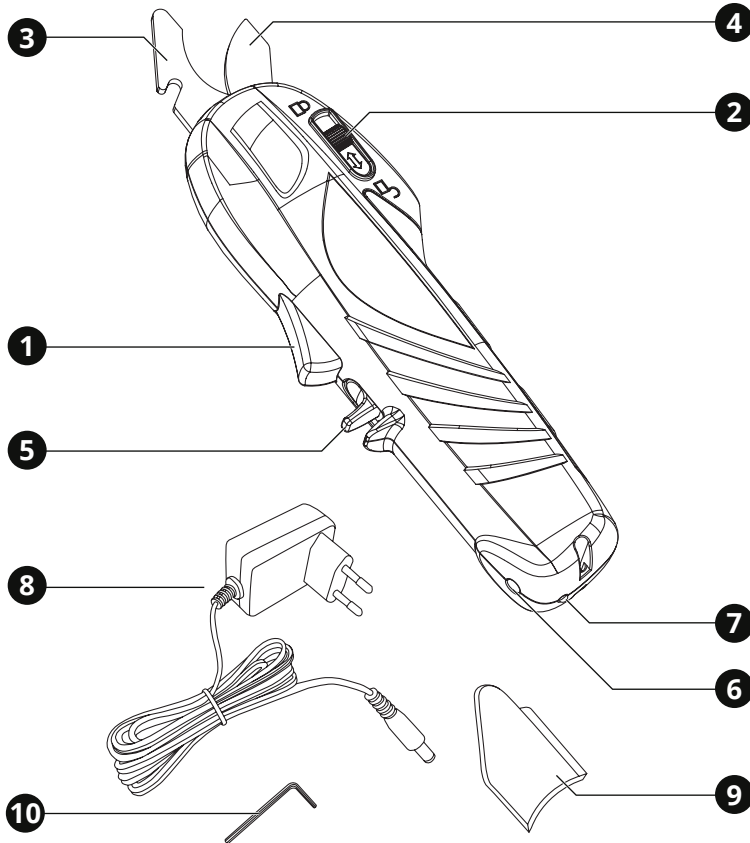

## 1. Overview

### Tool description

- |                            |                          |
|----------------------------|--------------------------|
| <b>1</b> ON / OFF switch   | <b>6</b> Charging socket |
| <b>2</b> Lock - off button | <b>7</b> Charging light  |
| <b>3</b> Blade - Fixed     | <b>8</b> Battery charger |
| <b>4</b> Blade - Moving    | <b>9</b> Blades cover    |
| <b>5</b> Safe start switch | <b>10</b> Allen key      |

## Warning labels on the machine



**Read the manual before use the tool.**



**Wear head, eye and ear protection.**



**Always wear approved protective gloves.**



**Warning!**



**Do not expose to rain.**

### **⚠ IMPORTANT:**

*If warning seals peel off or become soiled and impossible to read, you should contact the dealer from which you purchased the product to order new seals and affix the new seal(s) in the required location(s).*

## 2. General safety regulations

### **⚠ WARNING:**

**Disconnect the plug from the power source before making any assembly, adjustments or changing accessories.** Such preventative safety measures reduce the risk of starting the tool accidentally.

**Read carefully and understand all instructions before using the tool.**

*When using power tools, the following instructions must be followed to prevent hazards such as electric shock, fire and/or serious injury.*

## Work area safety

- ▶ Keep work area clean and well lit. Cluttered benches and dark areas invite accidents.
- ▶ Do not operate power tools in explosive atmospheres, such as in the presence of flammable liquids, gases or dust. Power tools create sparks which may ignite the dust or fumes.
- ▶ Keep children and bystanders away while operating a power tool. Distractions can cause you to lose control.

## Electrical safety

- ▶ Power tool plugs must match the outlet. Never modify the plug in any way. Do not use any adapter plugs with earthed (grounded) power tools. Unmodified plugs and matching outlets will reduce the risk of electric shock.
- ▶ Avoid body contact with earthed or grounded surfaces such as pipes, radiators, ranges and refrigerators. There is an increased risk of electric shock if your body is earthed or grounded.
- ▶ Do not expose power tools to rain or wet conditions. Water entering a power tool will increase the risk of electric shock.
- ▶ Do not abuse the cord. Never use the cord for carrying, pulling or unplugging the power tool. Keep cord away from heat, oil, sharp edges or moving parts. Damaged or entangled cords increase the risk of electric shock.
- ▶ When operating a power tool outdoors, use an extension cord suitable for outdoor use. Use of a cord for outdoor use reduces the risk of electric shock.

## Personal safety

- ▶ Stay alert, watch what you are doing and use common sense when operating a power tool. Do not use a power tool while you are tired or under the influence of drugs, alcohol or medication. A moment of distraction while operating power tools may result in serious personal injury.
- ▶ Use safety equipment. Always wear eye protection. Safety equipment such as dust mask, non-skid safety shoes, hard hat, or hearing protection used for appropriate conditions will reduce personal injuries.
- ▶ Avoid accidental starting. Ensure the switch is in the off-position before plugging in. Carrying power tools with your finger on the switch or plugging in power tools that have the switch on invites accidents.
- ▶ Remove any adjusting key or wrench before turning the power tool ON. A wrench or a key left attached to a rotating part of the power tool may result in personal injury.
- ▶ Do not overreach. Keep proper footing and balance at all times. This enables better

control of the power tool in unexpected situations.

- ▶ Dress properly. Do not wear loose clothing or jewellery. Keep your hair, clothing and gloves away from moving parts. Loose clothes, jewellery or long hair can be caught in moving parts.
- ▶ If devices are provided for the connection of dust extraction and collection facilities, ensure these are connected and properly used. Use of these devices can reduce dust related hazards.

## Power tool use and care

- ▶ Do not force the power tool. Use the correct power tool for your application. The correct power tool will do the job better and safer for the purpose for which it was designed.
- ▶ Do not use the power tool if the switch does not turn it ON and OFF. Any power tool that cannot be controlled with the switch is dangerous and must be repaired.
- ▶ Disconnect the plug from the power source before making any adjustments, changing accessories or storing power tools. Such preventative safety measures reduce the risk of starting the power tool accidentally.
- ▶ Store idle power tools out of the reach of children and do not allow persons unfamiliar with the power tool or these instructions to operate the power tool. Power tools are dangerous in the hands of untrained users.
- ▶ Maintain power tools, check for misalignment or binding of moving parts, breakage of parts and any other condition that may affect the power tools' operation. If damaged, have the power tool repaired before use. Many accidents are caused by poorly maintained power tools.
- ▶ Keep cutting tools sharp and clean. Properly maintained cutting tools with sharp cutting edges are less likely to bind and are easier to control.
- ▶ Use the power tool, accessories and tool bits etc., in accordance with these instructions and in the manner intended for the particular type of power tool, taking into account the working conditions and the work to be performed. Use of the power tool for operations different from intended could result in a hazardous situation.

## Battery use and care

- ▶ Recharge only with the charger specified by the manufacturer. A charger that is suitable for one type of battery pack may create a risk of fire when used with another battery pack.
- ▶ Under abusive conditions, liquid may be ejected from the battery; avoid contact. If contact accidentally occurs, flush with water. If liquid contacts eyes, seek additional medical help. Liquid ejected from the battery may cause irritation or burns.
- ▶ Before using battery charger, read all instructions and cautionary markings on battery charger.
- ▶ If the supply cord is damaged, it must be replaced by the manufacturer, its service agent or a similarly qualified person in order to avoid a hazard.
- ▶ Do not disassemble charger or operate the charger if it has received a sharp blow, been dropped or otherwise damaged in any way. Incorrect reassembly may result in a risk of electric shock, electrocution or fire.
- ▶ Make sure that cord is located so that it will not be stepped on, tripped over, or otherwise subjected to damage or stress.
- ▶ Do not use an extension cord unless it is absolutely necessary. Use of improper extension cord could result in risk of fire, electric shock.
- ▶ Disconnect the charger from the outlet before attempting any cleaning. This will reduce the risk of electric shock.
- ▶ The charger is designed to operate on standard household electrical power (220-240 volts, 50-60 Hz AC only). Do not attempt to use it on any other voltage.
- ▶ Contents of opened battery cells may cause respiratory irritation. Provide fresh air. If symptoms persist, seek medical attention.
- ▶ Burn hazard. Battery liquid may be flammable if exposed to spark or flame.
- ▶ Do not splash or immerse in water or other liquids. This may cause premature cell failure.

## Service

- ▶ Have your power tool serviced by a

qualified repair person using only genuine replacement parts. This will ensure that the safety of the power tool is maintained.

- ▶ Follow instruction for lubricating and changing accessories.
- ▶ Keep handles dry, clean and free from oil and grease.

### 3. Specific safety regulations

DO NOT let comfort or familiarity with product (gained from repeated use) replace strict adherence to electric power tools' safety rules. If you use this tool unsafely or incorrectly, you can suffer serious personal injury.

- 1 Wear ear protectors. Exposure to noise can cause hearing loss.
- 2 Hold power tools by insulated gripping surfaces when performing an operation where the tool may contact hidden wiring or its own cord. Contact with a "live" wire will make exposed metal parts of the tool "live" and shock the operator.
- 3 Wear a hard hat (safety helmet), safety glasses and/or face shield. Ordinary eye or sun glasses are NOT safety glasses. It is also highly recommended that you wear a dust mask and thickly padded gloves.
- 4 Under normal operation, the tool is designed to produce vibration. The screws can come loose easily, causing a breakdown or accident. Check tightness of screws carefully before operation.
- 5 In cold weather or when the tool has not been used for a long time, let the tool warm up for a while by operating it under no load. This will loosen up the lubrication.
- 6 Access on the part of children should be prevented with appropriate measures.
- 7 Make sure that the plug is in excellent condition.

### Additional safety regulations for garden pruner

- ▶ Do not expose the tool to rain or high humidity.
- ▶ Only use the tool in daylight or good artificial light.

- ▶ Never allow children to use the tool.
- ▶ Beware of overhead power lines.
- ▶ If the tool stalls, immediately switch it off.
- ▶ While operating the tool be always sure of a safe and secure operating position especially when using steps or a ladder.
- ▶ Do not attempt to repair the tool.
- ▶ Do not operate the tool with a damaged or excessively worn cutting device.
- ▶ Always use two hands to operate the tool.

### SAVE THESE INSTRUCTIONS

#### **⚠ WARNING:**

*Misuse or failure to follow the safety rules stated in this instruction manual may cause serious personal injury.*

## 4. Functional description and specifications

### Intended use

This tool has been designed only for limbing and pruning branches from trees. It should never be used for any other purpose.

#### **ⓘ NOTE:**

*Do not cut other materials such as wire, steel, stone, plastic and so on.*

#### **⚠ WARNING:**

***If the replacement of any part is necessary, this has to be done by a professional in order to avoid a safety hazard.***

Tool	3330
Power supply	7.2V
Battery capacity	1500 mAh
Charging time	4 hours
No-load speed	1.2 s/time
Max. cutting	16 mm
Weight	643 gr

### Charging the battery

Warning! Always push the lock-off button **2** to "OFF" position.

Do not use other battery chargers. The supplied

battery charger is designed for Lithium-ion battery in your machine. Observe correct mains voltage: The voltage of the power source must agree with the voltage specified on the nameplate of the unit. Equipment marked with 230 V can also be connected to 220 V or 240 V.

**WARNING:** Do not continue to press the ON/OFF switch after the machine has been automatically switched off. The battery can be damaged.

The battery is supplied partially charged. To ensure full capacity of the battery, completely charge the battery in the battery charger before using your power tool for the first time.

A battery that is new or has not been used for a longer period does not develop its full capacity until after approx. 5 charging/discharging cycles. When the machine can not rotate while the ON/OFF switch is pressed, then the battery has not enough capacity and should be charged.

Plug the mains plug of the adaptor **8** into a socket outlet and the adaptor plug into the socket **6** (fig 1). At this time, the battery charge-control indicator **7** lights up red. The battery charge-control indicator indicates the charging progress. The indicator lights up red during the charge procedure. The battery is completely charged when the indicator lights up green. Disconnect the battery charger from the mains supply when not using it for longer periods.

## Switching On and Off

To start the machine, remove the blade guard first and then push the lock-off button **2** to "ON" position, pull the safe start switch **5** backward, then the moving blade **4** will move back until to the fully open position. Press the ON/OFF switch **1** at the same time. When the machine is running, maintain the ON/OFF switch state. The moving blade will go forward to the fully close position, and then stop.

To switch OFF the machine, release the ON/OFF switch **1**. Do not release the safe start switch **5** simultaneously. The moving blade will move back to the fully open position, and then stop (fig 2).

## Changing the moving blade

Always push the lock-off button **2** to "OFF" position. Always wear protective gloves when using, adjusting or cleaning the machine. Never attempt to operate the machine without the blade, spacer or screw correctly secured to prevent damage to the machine.

### Step 1

- Use the 5 mm hex wrench **9** to loosen the blade screw **A** which secures the blades. Remove the bush **B**. Remove the moving blade **4**. Be careful not to allow any foreign matter to become attached to the blade, which could damage it (fig 3).

### Step 2

- Insert the moving blade **4** to fit the screw hole. Refit the bush **B**. Ensure the bush **B** is located between the fixed blade **3** and moving blade **4**. Refit the blade screw **A** and tighten it using the 5 mm hex wrench **B**. Do not overtighten (fig 3).

## After pruning / storage

Always push the lock-off button **2** to "OFF" position. Always wear protective gloves when using, adjusting or cleaning the machine. Clean the exterior of the machine thoroughly using a soft brush and cloth. Do not use water, solvents or polishes. Remove all debris. Always lubricate the cutting blade with protective spray before storage. Operate the machine and make the moving blade to fully closed position. Fit the blades cover **9**. Store the machine in a secure, dry place out of the reach of children. Do not place other objects on top of the machine.

## 5. Maintenance

Correct and regular cleaning will improve the safety and extend the lifespan of the device.

### For safe and proper working, always keep the tool and ventilation slots clean.

The tool may be cleaned most effectively with compressed dry air or with a soft cloth moistened with soapy water. **Always wear safety goggles when cleaning tools with compressed air.**

**Certain cleaning agents and solvents damage plastic parts.** Some of these are: gasoline, carbon tetrachloride, chlorinated cleaning solvents, ammonia and household detergents that contain ammonia.

The brushes and commutator in your tool have been engineered for many hours of dependable service. To maintain peak efficiency of the motor, we recommend every two to six months the brushes be examined.

Store the tool, operating instructions and where necessary the accessories in the original packag-

ing. In this way you will always have all the information and parts ready to hand.

### **⚠ WARNING:**

*Turn the device off, disconnect it from the mains and wait until it cools down before cleaning or maintenance to avoid electric shock or burn.*

## 6. Warranty

This tool has been checked by the manufacturer. From the date of purchase by the final consumer, a two year warranty for **amateur use** covers any faulty material and manufacturing. The receipt or invoice of purchase needs to be displayed in case of a repair that is covered by the warranty. For possible faults during the warranty period, you should address your issue to the retail shop from which the purchase was made.

### Terms of warranty

The warranty is valid only when:

- The tool has been used properly and for the purpose for which it was purchased.
- The tool presents a problem that is due to faulty material and manufacturing.
- Incapability of the tool to perform according to the technical specs provided.

Damages are not covered by the warranty that are due to causes such as:

- Wear due to improper use.
- Partial or total disassembly. The tool's shell must be disassembled only by personnel authorised by the official distributor.
- Damage due to overloading.
- Usage of incorrect or incompatible accessory.
- Bad maintenance from the operator or any other third party.
- Wear that was induced by external factors or rogue particles (dust, debris etc.)
- Wear due to non compliance with the instructions in this manual.

If, during the warranty period, there is a fault that can not be repaired from the authorised service department, the tool will be replaced without any extra cost.

## 7. Repair / Servicing

In case there is a need for a repair after the warranty period has expired, we will provide the best possible attention to repair the tool successfully.

## 8. Disposal



Do not dispose of electrical machines as unsorted municipal waste, use separate collection facilities.

Contact your local government collection systems for information regarding the collection systems available.

If electrical machines are disposed of in landfills or dumps, hazardous substances can leak into the groundwater and get into the food chain, damaging your health and well-being. When replacing old machines with new ones, the retailer will be happy to take back your old machine for disposal.

## 9. Declaration of Conformity

### Authorized Representative

#### PAPADEAS S.A.

4-6 Iroon 1912 St., 13671, Acharne, Greece

Herewith declares that:

The **Cordless Garden Pruner** with **CODE: 3330** and distinctive title: **MOE-6ET-7.2/DC06-0900400G** under the brand **KRAUSMANN** (Description: Cordless Garden Pruner, 7.2V, Battery: 1500mAh, Lithium, charge time: 4 hours, no-load speed: 1.2s/time, max cutting: 16mm, cutting capacity: 600cut (8mm soft wood), in color box packing.), is designed in conformity with provision of the Directives 2006/42/EC, 2014/30/EU and the following manufacturing standards: EN60745-1:2009+A11, EN ISO 12100:2010, AfPS GS 2014:01, EN 55014-1:2006+A1+A2, EN 55014-2:2015, EN60335-2-29:2004+A2:10+A11:18, EN62233:2008, EK1 557-13:2013, EN60335-1:2012+A11:14+A13:17, AfPS GS 2014:01 PAK.

Year in which "CE" marking was affixed: Machine-year 2020

Date: June 6th, 2020



*\* Accessories and contents may change from the production factory without any warnings, in that case the company bears no responsibility.*



## ΕΛΛΗΝΙΚΑ | GR

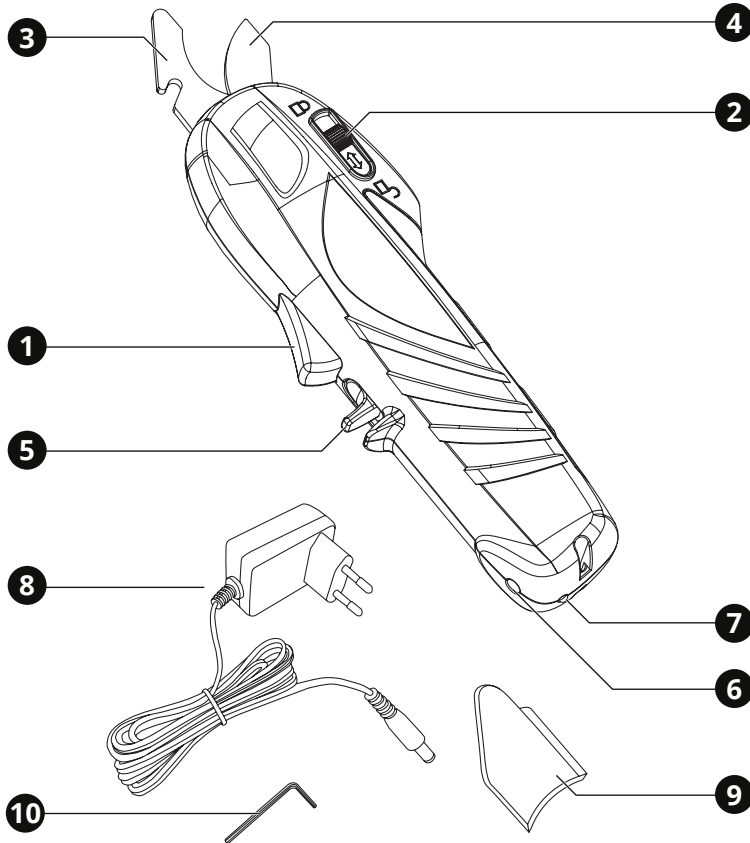

## 1. Επισκόπηση

### Περιγραφή Εργαλείου

- |                                |                            |
|--------------------------------|----------------------------|
| 1 Διακόπτης ON / OFF           | 6 Υποδοχή φόρτισης         |
| 2 Κουμπί κλειδώματος           | 7 Ένδειξη ελέγχου φόρτισης |
| 3 Σταθερή λεπίδα               | 8 Φορτιστής                |
| 4 Κινούμενη λεπίδα             | 9 Κάλυμμα λεπίδων          |
| 5 Διακόπτης ασφαλούς εκκίνησης | 10 Κλειδί άλλεν            |

## Προειδοποιητικές ετικέτες στο μηχάνημα



**Διαβάστε το εγχειρίδιο χρήσης πριν χρησιμοποιήσετε το εργαλείο.**



**Φοράτε προστατευτικό κράνος, γυαλιά εργασίας και προστατευτικά αυτιών.**



**Να φοράτε πάντα εγκεκριμένα προστατευτικά γάντια.**



**Προειδοποίηση / Προσοχή.**



**Μην το εκθέτετε στη βροχή.**

### **⚠ ΣΗΜΑΝΤΙΚΟ:**

*Αν οι προειδοποιητικές ετικέτες αποκολληθούν ή λερωθούν και είναι αδύνατο να διαβαστούν, πρέπει να επικοινωνήσετε με τον αντιπρόσωπο από τον οποίο αγοράσατε το προϊόν για να παραγγείτε νέες ετικέτες και να τις τοποθετήσετε στις απαιτούμενες θέσεις.*

## 2. Γενικές οδηγίες ασφαλείας

### **⚠ ΠΡΟΣΟΧΗ:**

**Αποσυνδέστε το φως από την πρίζα πριν προχωρήσετε σε συναρμολόγηση, παραμετροποιήσεις ή αλλαγή αξεσουάρ.**

*Τέτοια προληπτικά μέτρα ασφαλείας μειώνουν τον κίνδυνο ακούσιας εκκίνησης του εργαλείου.*

**Διαβάστε προσεκτικά και τηρήστε αυτές τις οδηγίες πριν τη χρήση του εργαλείου.**

*Όταν χρησιμοποιείτε ηλεκτρικά εργαλεία, οι ακόλουθες οδηγίες πρέπει να τηρούνται για τη πρόληψη κινδύνου ηλεκτροπληξίας, προσωπικού τραυματισμού και πυρκαγιάς.*

## Ασφάλεια χώρου εργασίας

- ▶ Διατηρείτε το χώρο εργασίας καθαρό και καλά φωτισμένο. Οι βρώμικοι χώροι και οι σκοτεινοί πάγκοι εργασίας κρύβουν κινδύνους.
- ▶ Μη λειτουργείτε ηλεκτρικά εργαλεία στη

βροχή ή σε υγρά μέρη. Μη χρησιμοποιείτε τα ηλεκτρικά εργαλεία κοντά σε εύφλεκτα υγρά ή αέρια. Τα ηλεκτρικά εργαλεία δημιουργούν σπινθήρες που μπορεί να αναφλέξουν τη σκόνη ή τις αναθυμιάσεις.

- ▶ Κρατήστε τους επισκέπτες και τα παιδιά μακριά ενώ λειτουργείτε ένα ηλεκτρικό εργαλείο. Κάθε απόσπαση της προσοχής σας μπορεί να προκαλέσει απώλεια ελέγχου του εργαλείου και να προκαλέσει ατύχημα.

## Ασφάλεια ηλεκτρισμού

- ▶ Τα φως των ηλεκτρικών εργαλείων πρέπει να ταιριάζουν με τις πρίζες. Ποτέ μην τροποποιείτε την πρίζα με οποιοδήποτε τρόπο. Μη χρησιμοποιείτε μετατροπείς πρίζας με γεωωμένα ηλεκτρικά εργαλεία. Οι πρίζες που δεν έχουν τροποποιηθεί και που ταιριάζουν στο φως θα μειώσουν τον κίνδυνο ηλεκτροπληξίας.
- ▶ Αποφύγετε σωματική επαφή με γεωωμένες επιφάνειες όπως σωλήνες, καλοριφέρ, ψυγεία. Υπάρχει αυξημένος κίνδυνος ηλεκτροπληξίας αν το σώμα σας είναι γεωωμένο.
- ▶ Μην εκθέτετε ηλεκτρικά εργαλεία σε συνθήκες βροχής ή σε υγρά. Το νερό που εισέρχεται σε ένα ηλεκτρικό εργαλείο θα αυξήσει τον κίνδυνο ηλεκτροπληξίας.
- ▶ Μην κακομεταχειρίζεστε το καλώδιο. Ποτέ μη χρησιμοποιείτε το καλώδιο για να μεταφέρετε το εργαλείο ή για να το αποσυνδέσετε από την πρίζα τραβώντας το. Φυλάξτε το καλώδιο μακριά από τη ζέση, το λάδι, κοφτερές επιφάνειες και κινούμενα μέρη. Τα φθαρμένα ή μπερδεμένα καλώδια αυξάνουν τον κίνδυνο ηλεκτροπληξίας.
- ▶ Όταν χρησιμοποιείτε το εργαλείο σε εξωτερικούς χώρους, να χρησιμοποιείτε μόνο προεκτάσεις καλωδίων που είναι κατάλληλες για αντίστοιχη χρήση. Η χρήση ενός τέτοιου καλωδίου μειώνει τον κίνδυνο ηλεκτροπληξίας.

## Προσωπική ασφάλεια

- ▶ Να είστε σε επαγρύπνηση, να προσέχετε τι κάνετε και να χρησιμοποιείτε τη κοινή λογική όταν χρησιμοποιείτε ένα ηλεκτρικό εργαλείο. Μη χρησιμοποιείτε

το εργαλείο όταν είστε κουρασμένος ή υπό την επήρεια ναρκωτικών, αλκοόλ ή φαρμακευτικής αγωγής. Μια στιγμή απροσεξίας μπορεί να προκαλέσει σοβαρό προσωπικό τραυματισμό.

- ▶ Χρησιμοποιείτε εξοπλισμό ασφαλείας. Πάντα να φοράτε προστασία για τα μάτια σας. Η χρήση κατάλληλου εξοπλισμού ασφαλείας για τις εκάστοτε συνθήκες εργασίας όπως μάσκα σκόνης, αντιολισθητικά παπούτσια ασφαλείας, κράνος προστασίας ή υτοασπίδες θα μειώσει τον κίνδυνο προσωπικού τραυματισμού.
- ▶ Αποφύγετε ακούσια εκκίνηση του εργαλείου. Βεβαιωθείτε ότι ο διακόπτης είναι στη θέση OFF πριν το συνδέσετε στην πρίζα. Η μεταφορά εργαλείων που είναι συνδεδεμένα στην πρίζα με το δάκτυλο στο διακόπτη μπορεί να προκαλέσει ατύχημα.
- ▶ Αφαιρέστε τα εργαλεία και κλειδιά ρύθμισης πριν εκκινήσετε το εργαλείο. Αν έχει ξεχαστεί ένα τέτοιο εξάρτημα σε ένα περιστρεφόμενο μέρος του εργαλείου, μπορεί να προκαλέσει προσωπικό τραυματισμό.
- ▶ Μην υπερβάλλετε τεντώνοντας τα σωματικά σας μέρη. Διατηρείστε τη σωστή θέση των ποδιών σας και την ισορροπία σας ανά πάσα στιγμή. Έτσι θα έχετε καλύτερο έλεγχο του ηλεκτρικού εργαλείου σε αναπάντεχες καταστάσεις.
- ▶ Ντυθείτε κατάλληλα. Μη φοράτε χαλαρά ρούχα ή κοσμήματα. Κρατείστε τα μαλλιά, ρούχα και γάντια σας μακριά από κινούμενα μέρη. Τα χαλαρά ρούχα, κοσμήματα ή μαλλιά ενδέχεται να πιαστούν σε κινούμενα μέρη.
- ▶ Αν παρέχονται εξαρτήματα για εξαγωγή και περισυλλογή σκόνης, βεβαιωθείτε ότι είναι συνδεδεμένα και χρησιμοποιούνται σωστά. Η χρήση τέτοιων εξαρτημάτων μπορεί να μειώσουν κινδύνους που σχετίζονται με τη σκόνη.

## Χρήση και φροντίδα της μπαταρίας

- ▶ Επαναφορτίστε μόνο με τον φορτιστή που καθορίζεται από τον κατασκευαστή. Ένας φορτιστής που είναι κατάλληλος για έναν τύπο μπαταρίας μπορεί να δημιουργήσει

κίνδυνο φωτιάς όταν χρησιμοποιείται με άλλη μπαταρία.

- ▶ Σε καταχρηστικές συνθήκες, μπορεί να εκτοξευθεί υγρό από την μπαταρία. Αποφύγετε την επαφή. Σε περίπτωση τυχαίας επαφής, ξεπλύνετε με νερό. Εάν το υγρό έρθει σε επαφή με τα μάτια, ζητήστε επιπλέον ιατρική βοήθεια. Το υγρό που εξέρχεται από την μπαταρία μπορεί να προκαλέσει ερεθισμό ή εγκαύματα.
- ▶ Πριν χρησιμοποιήσετε το φορτιστή μπαταρίας, διαβάστε όλες τις οδηγίες και τις προειδοποιητικές ενδείξεις στο φορτιστή.
- ▶ Εάν το καλώδιο τροφοδοσίας έχει υποστεί ζημιά, πρέπει να αντικατασταθεί από τον κατασκευαστή, τον αντιπρόσωπο σέρβις ή ένα εξειδικευμένο άτομο για να αποφευχθεί ο κίνδυνος.
- ▶ Μην αποσυναρμολογείτε και μην χρησιμοποιείτε το φορτιστή εάν έχει υποστεί έντονο χτύπημα, έχει πέσει ή έχει υποστεί άλλη ζημιά με οποιονδήποτε τρόπο. Η λαθασμένη συναρμολόγηση ενδέχεται να προκαλέσει ηλεκτροπληξία ή πυρκαγιά.
- ▶ Βεβαιωθείτε ότι το καλώδιο είναι τοποθετημένο έτσι ώστε να μην πατηθεί ή υποστεί με άλλο τρόπο ζημιά.
- ▶ Μην χρησιμοποιείτε καλώδιο επέκτασης εκτός εάν είναι απολύτως απαραίτητο. Η χρήση ακατάλληλου καλωδίου επέκτασης μπορεί να οδηγήσει σε κίνδυνο πυρκαγιάς ή ηλεκτροπληξίας.
- ▶ Αποσυνδέστε το φορτιστή από την πρίζα πριν τον καθαρισμό. Αυτό θα μειώσει τον κίνδυνο ηλεκτροπληξίας.
- ▶ Ο φορτιστής έχει σχεδιαστεί για να λειτουργεί με τυπική ηλεκτρική ενέργεια οικιακής χρήσης (220-240 volt, μόνο 50-60 Hz AC). Μην επιχειρήσετε να το χρησιμοποιήσετε σε οποιαδήποτε άλλη τάση.
- ▶ Το περιεχόμενο της μπαταρίας μπορεί να προκαλέσει ερεθισμό του αναπνευστικού συστήματος. Σε αυτή την περίπτωση να παρέχετε καθαρό αέρα. Εάν τα συμπτώματα επιμένουν, ζητήστε ιατρική βοήθεια.

- ▶ Κίνδυνος εγκαύματος. Το υγρό της μπαταρίας μπορεί να είναι εύφλεκτο εάν εκτίθεται σε σπίθες ή φλόγα.
- ▶ Μην την πιτσιλάτε ή ρίχνετε σε νερό ή άλλα υγρά. Αυτό μπορεί να προκαλέσει βλάβη.

## Επισκευή / Σέρβις

- ▶ Δώστε το εργαλείο σας να επισκευαστεί από έναν εξειδικευμένο ειδικό, χρησιμοποιώντας μόνο γνήσια ανταλλακτικά. Αυτό θα εξασφαλίσει τη διατήρηση της ασφάλειας του ηλεκτρικού εργαλείου.
- ▶ Ακολουθείστε τις οδηγίες για τη λίπανση και την αλλαγή των αξεσουάρ.
- ▶ Διατηρείστε τις λαβές στεγνές, καθαρές και χωρίς την ύπαρξη λαδιού και γράσου.

## 3. Ειδικές οδηγίες ασφαλείας

ΜΗΝ αφήνετε την άνεση και την εξοικείωση με το προϊόν (που αποκτήθηκε από εκτεταμένη χρήση) να αντικαταστήσει την αυστηρή συμμόρφωση με τους κανόνες ασφαλείας των ηλεκτρικών εργαλείων. Αν χρησιμοποιείτε αυτό το εργαλείο με λάθος τρόπο και χωρίς ασφάλεια, μπορεί να υποστείτε κάποιο σοβαρό προσωπικό τραυματισμό.

1. Να φοράτε προστατευτικά αυτιών. Η έκθεση σε θόρυβο μπορεί να προκαλέσει απώλεια ακοής.
2. Όταν πραγματοποιείτε εργασίες όπου το εργαλείο μπορεί να έρθει σε επαφή με κρυφή καλωδίωση ή με το ίδιο το καλώδιο, κρατείστε το εργαλείο με μονωμένες επιφάνειες που παρέχουν τριβή. Η επαφή με ένα γυμνό καλώδιο που φέρει ρεύμα θα καταστήσει ηλεκτροφόρα τα εκτεθειμένα μεταλλικά μέρη του εργαλείου και θα προκαλέσει ηλεκτροπληξία στο χειριστή.
3. Να φοράτε κράνος προστασίας, γυαλιά προστασίας και / ή μάσκα προσώπου. Τα κανονικά γυαλιά ή γυαλιά ηλίου ΔΕΝ αποτελούν είδη ασφαλείας. Επίσης συνιστάται να φοράτε μάσκα σκόνης και χοντρά μονωμένα γάντια.
4. Υπό κανονικές συνθήκες, το εργαλείο είναι σχεδιασμένο να παράγει δονήσεις. Οι

βίδες μπορούν εύκολα να χαλαρώσουν, προκαλώντας ζημιά ή ατύχημα. Να ελέγχετε προσεκτικά ότι οι βίδες είναι σφιγμένες πριν τη χρήση.

5. Σε κρύο καιρό ή όταν το εργαλείο δεν έχει χρησιμοποιηθεί για αρκετό καιρό, αφήστε το να ζεσταθεί για λίγο λειτουργώντας το σε συνθήκες μηδενικής πίεσης. Με αυτό τον τρόπο θα χαλαρώσει η λίπανση.
6. Η πρόσβαση των παιδιών πρέπει να αποφευχθεί με κατάλληλα μέτρα.
7. Βεβαιωθείτε ότι η πρίζα βρίσκεται σε άριστη κατάσταση.

## Πρόσθετες οδηγίες ασφαλείας ειδικά για ψαλίδια κλάδου

- ▶ Μην εκθέτετε το εργαλείο σε βροχή ή υψηλή υγρασία.
- ▶ Χρησιμοποιήστε το εργαλείο μόνο στο φως της ημέρας ή σε καλό τεχνητό φως.
- ▶ Ποτέ μην επιτρέπετε σε παιδιά να χρησιμοποιούν το εργαλείο.
- ▶ Προσοχή στα εναέρια καλώδια.
- ▶ Εάν το εργαλείο σταματήσει, απενεργοποιήστε το αμέσως.
- ▶ Κατά τη λειτουργία του εργαλείου, να είστε πάντα σίγουροι ότι είστε σε ασφαλή θέση ειδικά όταν χρησιμοποιείτε σκάλα.
- ▶ Μην επιχειρήσετε να επισκευάσετε το εργαλείο.
- ▶ Μη χρησιμοποιείτε το εργαλείο με κατεστραμμένη ή υπερβολικά φθαρμένη λεπίδα κοπής.
- ▶ Χρησιμοποιείτε πάντα δύο χέρια για να χειριστείτε το εργαλείο.
- ▶ Μην αγγίζετε ποτέ τις λεπίδες ενώ το εργαλείο λειτουργεί.

## ΑΠΟΘΗΚΕΥΣΤΕ ΑΥΤΟ ΤΟ ΕΓΧΕΙΡΙΔΙΟ ΧΡΗΣΗΣ

### ⚠ ΠΡΟΣΟΧΗ:

Κατάχρηση ή μη τήρηση των οδηγιών ασφαλείας που αναγράφονται σε αυτό το εγχειρίδιο χρήσης μπορεί να προκαλέσουν σοβαρό προσωπικό τραυματισμό.

## 4. Περιγραφή λειτουργιών και προδιαγραφών

### Προβλεπόμενη χρήση

Αυτό το εργαλείο έχει σχεδιαστεί μόνο για κλάδεμα και κοπή κλαδιών από δέντρα. Δεν πρέπει ποτέ να χρησιμοποιείται για οποιονδήποτε άλλο σκοπό.

#### ❗ ΣΗΜΕΙΩΣΗ:

Μην κόβετε άλλα υλικά όπως σύρμα, χάλυβα, πέτρα, πλαστικό και ούτω καθεξής.

#### ⚠ ΠΡΟΣΟΧΗ:

Αν η αντικατάσταση οποιοδήποτε εξαρτήματος είναι απαραίτητη, αυτό πρέπει να γίνει από έναν επαγγελματία για να αποφευχθεί ο οποιοσδήποτε κίνδυνος ασφάλειας.

Εργαλείο	3330
Τάση λειτουργίας	7.2V
Χωρητικότητα μπαταρίας	1500 mAh
Χρόνος φόρτισης	4 ώρες
Ταχύτητα χωρίς φορτίο	1.2 s/time
Μέγιστη κοπή	16mm
Βάρος	0.643 kg

### Φόρτιση της μπαταρίας

Προειδοποίηση! Πάντα να είναι το κουμπί κλειδώματος **2** στη θέση "OFF".

Μην χρησιμοποιείτε άλλους φορτιστές μπαταριών. Ο παρεχόμενος φορτιστής μπαταρίας έχει σχεδιαστεί για μπαταρία ιόντων λιθίου για το εργαλείο σας. Παρατηρήστε τη σωστή τάση δικτύου: Η τάση της πηγής ισχύος πρέπει να συμφωνεί με την τάση που καθορίζεται στο ταμπλετάκι της μονάδας. Ο εξοπλισμός με σήμανση 230 V μπορεί επίσης να συνδεθεί σε 220 V ή 240 V.

Προειδοποίηση: Μην συνεχίσετε να πατάτε το διακόπτη ON / OFF **1** μετά την αυτόματη απενεργοποίηση του μηχανήματος. Η μπαταρία μπορεί να υποστεί ζημιά.

Η μπαταρία παρέχεται μερικώς φορτισμένη. Για να διασφαλίσετε την πλήρη χωρητικότητα της, φορτίστε την πλήρως με τον φορτιστή της πριν

χρησιμοποιήσετε το εργαλείο για πρώτη φορά.

Μια μπαταρία που είναι καινούργια ή δεν έχει χρησιμοποιηθεί για μεγάλο χρονικό διάστημα δεν αναπτύσσει την πλήρη χωρητικότητά της παρά μόνο μετά από περίπου 5 κύκλους φόρτισης / εκφόρτισης. Όταν το εργαλείο δεν λειτουργεί ενώ έχει πατηθεί ο διακόπτης ON / OFF, τότε η μπαταρία πρέπει να φορτιστεί.

Συνδέστε το φορτιστή **8** στην πρίζα και το βύσμα του στην υποδοχή φόρτισης **6** (fig 1). Η ένδειξη ελέγχου φόρτισης **7** θα ανάψει. Η ένδειξη ελέγχου φόρτισης υποδεικνύει την πρόοδο φόρτισης. Η ένδειξη ανάβει κόκκινη κατά τη φόρτιση. Όταν η μπαταρία φορτιστεί πλήρως η ένδειξη θα γίνει πράσινη. Αποσυνδέστε το φορτιστή από την παροχή ρεύματος όταν δεν τον χρησιμοποιείτε.

### Ενεργοποίηση και απενεργοποίηση του εργαλείου

Για να ενεργοποιήσετε το εργαλείο, αφαιρέστε πρώτα το προστατευτικό της λεπίδας και, στη συνέχεια, πιέστε το κουμπί κλειδώματος **2** στη θέση "ON", τραβήξτε τον διακόπτη ασφαλούς εκκίνησης **5** προς τα πίσω, και τότε η κινούμενη λεπίδα **4** θα μετακινηθεί προς τα πίσω μέχρι την πλήρως ανοιχτή θέση. Πατήστε το διακόπτη ON / OFF **1** ταυτόχρονα. Όταν το μηχανήμα λειτουργεί, διατηρήστε την κατάσταση διακόπτη ON / OFF **1**. Η κινούμενη λεπίδα θα προχωρήσει μέχρι την τελειώς κλειστή θέση και στη συνέχεια θα σταματήσει.

Για να απενεργοποιήσετε το μηχανήμα, αφήστε το διακόπτη ON / OFF **1**. Ταυτόχρονα, μην απελευθερώσετε τον διακόπτη ασφαλούς εκκίνησης **5**. Η κινούμενη λεπίδα θα μετακινηθεί πίσω μέχρι την πλήρως ανοιχτή θέση και στη συνέχεια θα σταματήσει (fig 2).

### Αλλαγή της κινούμενης λεπίδας

Πάντα να είναι το κουμπί κλειδώματος **2** στη θέση "OFF". Να φοράτε πάντα προστατευτικά γάντια όταν χρησιμοποιείτε, ρυθμίζετε ή καθαρίζετε το μηχανήμα. Ποτέ μην επιχειρήσετε να χειριστείτε το μηχανήμα χωρίς η λεπίδα, το διαχωριστικό ή η βίδα να ασφαλιστεί σωστά για να αποφευχθεί ζημιά στο μηχανήμα.

Βήμα 1

- Χρησιμοποιήστε το κλειδί άλλων 5 mm **9** για να χαλαρώσετε τη βίδα λεπίδας **A** που συγκρατεί τις λεπίδες. Αφαιρέστε τη ροδέλα

**B.** Αφαιρέστε την κινούμενη λεπίδα **4**. Προσέξτε να μην αφήσετε ξένα σωματίδια να προσκολληθούν στο γρανάζι της λεπίδας για να μην καταστραφεί (fig 3).

## Βήμα 2

- Εισαγάγετε την κινούμενη λεπίδα **4** ώστε να ταιριάζει στην οπή βίδας και επανατοποθετήστε τη ροδέλα **B**. Βεβαιωθείτε ότι η ροδέλα **B** βρίσκεται μεταξύ σταθερής λεπίδας **3** και κινούμενης λεπίδας **4**. Επανατοποθετήστε τη βίδα λεπίδας **A** και σφίξτε τη χρησιμοποιώντας το κλειδί άλλην 5 mm **9**. Μην το σφίξετε υπερβολικά (fig 3).

## Μετά το κλάδεμα / αποθήκευση

Πάντα να είναι το κουμπί κλειδώματος **2** στη θέση "OFF". Να φοράτε πάντα προστατευτικά γάντια όταν χρησιμοποιείτε, ρυθμίζετε ή καθαρίζετε το μηχανήμα. Καθαρίστε καλά το εξωτερικό του μηχανήματος χρησιμοποιώντας μια μαλακή βούρτσα και ένα πανί. Μην χρησιμοποιείτε νερό, διαλύτες ή στιλβωτικά. Αφαιρέστε όλα τα σκουπίδια. Λιπάνετε πάντα τη λεπίδα κοπής με προστατευτικό σπρέι πριν από την αποθήκευση. Λειτουργήστε το μηχανήμα και κάντε την κινούμενη λεπίδα να κλείσει πλήρως τη θέση της. Τοποθετήστε το κάλυμμα λεπίδων **9**. Αποθηκεύστε το μηχανήμα σε ασφαλές, στεγνό μέρος μακριά από παιδιά. Μην τοποθετείτε άλλα αντικείμενα πάνω στο μηχανήμα.

## 5. Συντήρηση

Ο σωστός και τακτικός καθαρισμός θα βελτιώσει την ασφάλεια και θα επεκτείνει τη διάρκεια ζωής του εργαλείου.

**Για ασφαλή και σωστή εργασία, πάντα να κρατάτε καθαρές τις υποδοχές εξαερισμού και το ίδιο το εργαλείο σε καλή κατάσταση.**

Το εργαλείο μπορεί να καθαριστεί αποτελεσματικά με ξηρό συμπιεσμένο αέρα ή με ένα μαλακό πανί βρεγμένο με σαπουνόνερο.

**Πάντα να φοράτε προστατευτικά ματιών όταν καθαρίζετε τα εργαλεία με συμπιεσμένο αέρα.**

**Ορισμένα καθαριστικά μέσα και διαλύτες μπορεί να προκαλέσουν βλάβη σε πλαστικά μέρη.** Κάποια από αυτά είναι: βενζίνη, τετραχλωράνθρακας, χλωριωμένοι διαλύτες

καθαρισμού, αμμωνία και οικιακά απορρυπαντικά που περιέχουν αμμωνία.

Οι ψύκτρες (καρβονάκια) και ο διακόπτης στο εργαλείο σας έχουν σχεδιαστεί για πολλές ώρες αξιόπιστης λειτουργίας. Για να διατηρηθεί η μέγιστη απόδοση του κινητήρα, συνιστούμε κάθε δύο έως έξι μήνες να εξετάζονται οι ψύκτρες.

Αποθηκεύστε το εργαλείο, το εγχειρίδιο χρήσης και όπου είναι απαραίτητο τα αξεσουάρ στη γνήσια συσκευασία. Με αυτό τον τρόπο θα έχετε πάντα όλη την πληροφορία και τα διάφορα μέρη στη διάθεσή σας.

### **⚠ ΠΡΟΣΟΧΗ:**

*Απενεργοποιήστε το εργαλείο, αποσυνδέστε την από το ρεύμα και περιμένετε μέχρι να κρυώσει πριν από τον καθαρισμό ή τη συντήρηση για να αποφύγετε ηλεκτροπληξία ή εγκαύματα.*

## 6. Εγγύηση

Αυτό το εργαλείο έχει ελεγχθεί από τον κατασκευαστή. Από την ημερομηνία αγοράς από τον τελικό καταναλωτή, η εγγύηση δύο ετών για **ερασιτεχνική χρήση** καλύπτει κάθε ελαττωματικό υλικό και κατασκευή. Η απόδειξη ή το τιμολόγιο αγοράς πρέπει να επιδεικνύεται σε περίπτωση επισκευής που καλύπτεται από την εγγύηση. Για πιθανές βλάβες κατά τη διάρκεια της περιόδου εγγύησης, θα πρέπει να απευθυνθείτε στο κατάστημα λιανικής πώλησης από το οποίο πραγματοποιήθηκε η αγορά.

### Όροι εγγύησης

Η εγγύηση ισχύει μόνο όταν:

- Το εργαλείο έχει χρησιμοποιηθεί σωστά και για τον σκοπό για τον οποίο αγοράστηκε.
- Το εργαλείο παρουσιάζει ένα πρόβλημα που οφείλεται σε ελαττωματικό υλικό και κατασκευή.
- Το εργαλείο αδυναμεί να εκτελέσει εργασίες σύμφωνα με τις τεχνικές προδιαγραφές που παρέχονται.

Δεν καλύπτονται από την εγγύηση ζημιές που οφείλονται σε αιτίες όπως:

- Φθορά λόγω ακατάλληλης χρήσης.
- Μερική ή ολική αποσυναρμολόγηση. Η αποσυναρμολόγηση πρέπει να γίνεται μόνο από προσωπικό εξουσιοδοτημένο από τον

επίσημο διανομέα.

- Ζημιές λόγω υπερφόρτωσης.
- Χρήση εσφαλμένου ή ασύμβατου εξαρτήματος.
- Κακή συντήρηση από τον χειριστή ή οποιοδήποτε άλλο τρίτο μέρος.
- Φθορά που προκλήθηκε από εξωτερικούς παράγοντες ή ξένα σωματίδια (σκόνη, μπάζα κ.λπ.)
- Φθορά λόγω μη συμμόρφωσης με τις οδηγίες αυτού του εγχειριδίου.

Εάν, κατά τη διάρκεια της περιόδου εγγύησης, υπάρχει ζημιά που δεν μπορεί να επισκευαστεί από το εξουσιοδοτημένο τμήμα σέρβις, το εργαλείο θα αντικατασταθεί χωρίς πρόσθετο κόστος.

## 7. Επίσκευή / Σέρβις

Σε περίπτωση ανάγκης για επίσκευή μετά τη λήξη της περιόδου εγγύησης, θα δώσουμε την καλύτερη δυνατή προσοχή για την επιτυχή επιδιόρθωση του εργαλείου.

## 8. Περιβάλλον



Μην απορρίπτετε τις ηλεκτρικές μηχανές ως αστικά απόβλητα χωρίς διαλογή, χρησιμοποιήστε χωριστές εγκαταστάσεις συλλογής.

Επικοινωνήστε με τα συστήματα συλλογής τοπικής κυβέρνησης που είναι διαθέσιμα. Εάν τα ηλεκτρικά μηχανήματα απορρίπτονται σε χώρους υγειονομικής ταφής ή χωματερές, επικίνδυνες ουσίες μπορεί να διαρρεύσουν στα υπόγεια ύδατα και να εισέλθουν στην τροφική αλυσίδα, βλάπτοντας την υγεία και την ευημερία.

Κατά την αντικατάσταση των παλαιών μηχανημάτων με καινούργια, ο έμπορος λιανικής θα χαρεί να πάρει πίσω το παλιό σας μηχανήμα για απόρριψη.

## 9. Δήλωση Συμμόρφωσης

**Εξουσιοδοτημένος Αντιπρόσωπος**

**ΠΑΠΑΔΕΑΣ Α.Ε.**

Ηρώων 1912 4-6, 13671, Αχαρνάι, Ελλάδα

Δια της παρούσης δηλώνεται ότι:

Το **ΕΠΑΝΑΦΟΡΤΙΖΟΜΕΝΟ ΨΑΛΙΔΙ ΚΛΑΔΟΥ** με **ΚΩΔΙΚΟ: 3330** και διακριτικό τίτλο: **Μ0Ε-6ΕΤ-7.2/ DC06-0900400G** υπό την επωνυμία **KRAUSMANN** (Περιγραφή: Επαναφορτιζόμενο ψαλίδι κλάδου, 7.2V, μπαταρία: 1500mAh, Lithium, χρόνος φόρτισης: 4 ώρες, ταχύτητα χωρίς φορτίο: 1.2s/time, μέγιστη κοπή: 16mm, ικανότητα κοπής: 600cut (8mm μαλακό ξύλο), σε έγχρωμο κουτί), είναι σχεδιασμένο σύμφωνα με τις διατάξεις των Οδηγιών 2006/42/EC, 2014/30/EU και σύμφωνα με τα ακόλουθα πρότυπα: EN60745-1:2009+A11, EN ISO 12100:2010, AfPS GS 2014:01, EN 55014-1:2006+A1+A2, EN 55014-2:2015, EN60335-2-29:2004+A2:10+A11:1:8, EN62233:2008, EK1 557-13:2013, EN60335-1:2012+A11:14+A13:17, AfPS GS 2014:01 PAK.

Έτος απόκτησης "CE" πιστοποίησης: εργαλείο 2020

Ημερομηνία: 6 Ιουνίου 2020



\* Τα αξεσουάρ και τα περιεχόμενα ενδέχεται να αλλάξουν από το εργοστάσιο παραγωγής χωρίς προειδοποίηση, σε αυτή την περίπτωση η εταιρεία δεν φέρει καμία ευθύνη.

**KRAUSMANN**  
POWER TOOLS

**RELIABLE PERFORMANCE**

**3330**

[www.krausmann.gr](http://www.krausmann.gr)

